

SCHELL EDITION E

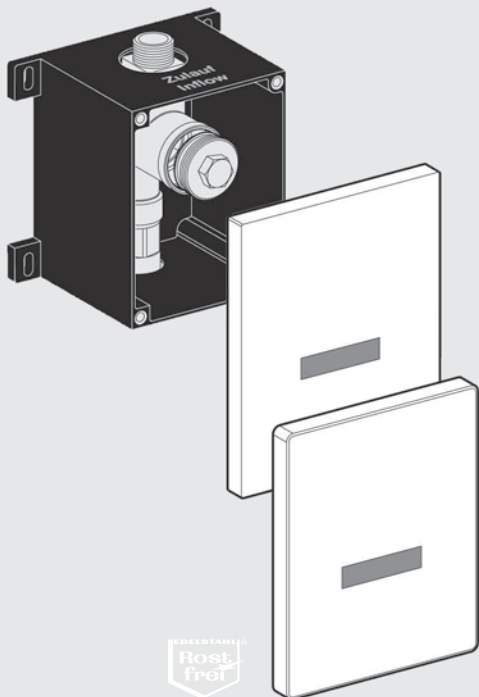

ROSTSTAHL
Rost-frei

NEU



eSCHELL *inside.*

(D) **Montage- und Installationsanleitung
Urinalsteuerung**

Fertigbausset

(NL) **Montage- en installatiehandleiding
urinoirsturing**

Kant-en-klaar-bouwset

(F) **Instructions de montage et
d'installation de la commande pour
urinoir**

Kit de finition

(GB) **Assembly and installation instruc-
tions for the urinal control**

Prefab kit

(E) **Instrucciones de instalación y de
montaje para el control de urinario**

Juego listo para montaje

(D)

(NL)

(F)



(GB)

(E)

Made in Germany

 **SCHELL**

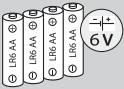
Ausführungen / Uitvoeringen / Modèles / Versions / Versiones

	Stromversorgung im Lieferumfang Voedingskabel inbegrepen Alimentation électrique dans la livraison Power supply included in scope of delivery Suministro de corriente dentro del volumen de suministro	Stromversorgung bauseits Voeding op locatie te voorzien Alimentation électrique mur Power supply provided by customer Suministro de corriente suministrado por el cliente	
	Mit Batteriefach Met batterijvak Avec compartiment à pile With battery compartment Con compartimento para pilas	Mit Unterputznetzteil Met inbouwcontactdoos Avec bloc d'alimentation à encastrer With concealed power supply unit Con fuente de alimentación bajo revoque (# 00 949 00 99)	Externes Netzteil (9 V) oder eSCHELL Wassermanagement-System (30 V) * Externe contactdoos (9 V) of eSCHELL watermanagement-system (30 V) * Bloc d'alimentation externe (9 V) ou Système Gestion d'eau eSCHELL (30 V) * External power supply unit: (9 V) or eSCHELL water management system (30 V) * Fuente de alimentación externa (9 V) o Sistema de gestión de agua eSCHELL (30 V) *
	Vernetzbar mit eSCHELL Wassermanagement-Server via Bus-Extender BE-F Geschikt voor gebruik in netwerk met eSCHELL watermanagement-server via bus-extender BE-F Interconnexion possible avec le serveur Gestion d'eau eSCHELL via le prolongateur de bus BE-F Suitable for linking to eSCHELL water management server via bus extender BE-F Puede conectarse al servidor de gestión de agua eSCHELL mediante el extensor de bus BE-F		
			
EDITION E	02 806 06 99 02 806 15 99 02 807 28 99	02 808 06 99 02 808 15 99 02 809 28 99	00 230 06 99 00 230 15 99 00 231 28 99
Montage Mounting Montaje	S. 12	S. 16	S. 20 S. 24

- * H(St)H 2x2x0,8 Kabel (bauseits) dient der Stromversorgung für Armatur und Bus-Extender Kabel und gleichzeitig als Kommunikations-Kabel zwischen Armatur und Wassermanagement-Sever.
- * H(St)H 2x2x0,8 kabel (op locatie) voor de voeding van armatuur en bus-extender kabel en gelijktijdig als communicatiekabel tussen armatuur en watermanagement-server.
- * H(St)H 2x2x0,8 câble (côté mur) sert à l'alimentation pour robinetterie et câble prolongateur de bus et en même temps de câble de communication entre robinetterie et serveur Gestion d'eau.
- * H(St)H 2x2x0,8 cable (customer-provided) for the power supply of fitting and bus extender cable and, at the same time, as communication cable between fitting and water management server.
- * Cable H(St)H 2x2x0,8 (suministrado por el cliente) sirve para suministrar corriente a la valvulería y al cable de extensión de bus y, al mismo tiempo, como cable de comunicación entre la valvulería y el servidor de gestión de agua.

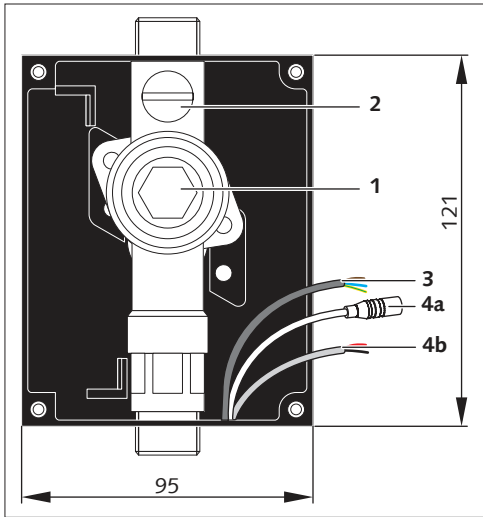

- (D)** Eingebautes Rohbauset nach Rohbaumontage.
Wandebau-Spülarmatur COMPACT II
01 193 00 99
- 1 Spülstopfen
 - 2 Vorabspernung
 - 3 Unterputznetzteil (230 V)
00 904 00 99
 - 4 Bei Stromversorgung über externes Netzteil,
 - a Unterputznetzteil # 01 315 00 99 /
Netzteil # 01 582 00 99 /
Elektro-Verteilerkasten (9 V)
00 570 00 99
 - b eSCHELL Bus-Netzteil (30 V)
00 505 00 99

- (NL)** Ingebouwde ruwbouwset na ruwbouw-
montage.
Wandebouw spoelarmatuur COMPACT II
01 193 00 99
- 1 Spoelplug
 - 2 Stopkraan
 - 3 Inbouwcontactdoos (230 V) # 00 904 00 99
 - 4 Alleen bij stroomtoevoer via externe voeding,
 - a Inbouwcontactdoos # 01 315 00 99 /
Contactdoos # 01 582 00 99 /
Elektro-verdelerkast (9 V)
00 570 00 99
 - b eSCHELL bus-contactdoos (30 V)
00 505 00 99

- (F)** Kit de raccordement encastré après montage du kit de raccordement.
Chasse d'eau encastrée COMPACT II
01 193 00 99

- 1 Bouchon de rinçage
- 2 Isolement en amont
- 3 Bloc d'alimentation à encastrer (230 V)
00 904 00 99
- 4 Uniquement en cas d'alimentation en courant via un bloc d'alimentation externe.
 - a Bloc à encastrer # 01 315 00 99 /
Transfo # 01 582 00 99 /
Coffret distribution électrique (9 V)
00 570 00 99
 - b Bloc d'alimentation Bus eSCHELL (30 V)
00 505 00 99

- (GB)** Installed roughing-in set after roughing-in assembly.
Concealed flush valve COMPACT II
01 193 00 99
- 1 Flush plug
 - 2 Isolating valve
 - 3 Concealed power supply unit (230 V)
00 904 00 99
 - 4 Power supply only with external mains adapter.
 - a Concealed power supply unit
01 315 00 99 /
Power supply unit: # 01 582 00 99 /
electrical distribution box (9 V)
00 570 00 99
 - b eSCHELL bus power supply unit (30 V)
00 505 00 99

- (E)** Juego para montaje empotrado incorporado tras el montaje empotrado.
Grifería de descarga empotrada
COMPACT II 01 193 00 99
- 1 Tapón de descarga
 - 2 Llave de paso previa
 - 3 Fuente de alimentación bajo revoque (230 V) # 00 904 00 99
 - 4 Solo con suministro de corriente desde una fuente de alimentación externa.
 - a Fuente de alimentación bajo revoque
01 315 00 99 /
Fuente de alimentación # 01 582 00 99 /
Caja de distribución eléctrica (9 V)
00 570 00 99
 - b Fuente de alimentación bus eSCHELL (30 V) # 00 505 00 99



Installationshinweise / Installatiespecificaties / Spécifications d'installation / Installation instructions / Indicaciones de instalación

- D** Die Montage und Installation sind durch fachkundige Installateure entsprechend den Anforderungen an die Qualifikation gemäß nationaler und lokaler Vorschriften auszuführen. Vergleiche DIN en 806 ff „Technische Regeln für Trinkwasser-Installationen, DIN 1988 ff. Es gelten die SCHELL "Allgemeinen Installationsbedingungen" unter www.schell.eu
- NL** De montage en installatie moeten door vakkundige installateurs worden uitgevoerd overeenkomstig de eisen aan de kwalificatie conform nationale en lokale voorschriften. Vergelijk DIN en 806 vv. „Technische regels voor drinkwaterinstallaties, DIN 1988 vv. De "Algemene installatievoorwaarden" van SCHELL onder www.schell.eu gelden.
- F** Le montage et l'installation doivent être effectués par des installateurs compétents, conformément aux exigences de qualification des prescriptions locales et nationales. Comparaisons DIN EN 806 et suivantes « Règles techniques pour les installations d'eau potable » / DIN 1988 et suivantes. Les « conditions générales d'installation » reprises à l'adresse www.schell.eu.
- GB** Assembly and installation must be carried out by knowledgeable installers according to the requirements on qualification as per national and local regulations. See DIN EN 806 ff „Technical rules for drinking water installations“, DIN 1988 ff. The SCHELL "General installation conditions" at www.schell.eu apply.
- E** El montaje y la instalación deben ser realizados por instaladores profesionales y conforme a los requisitos de cualificación que exigen las normativas nacionales y locales. Compare DIN en 806 ss „Reglas técnicas para instalaciones de agua potable“, DIN 1988 ss. Se aplican las "Condiciones generales de instalación" de SCHELL que figuran en www.schell.eu.

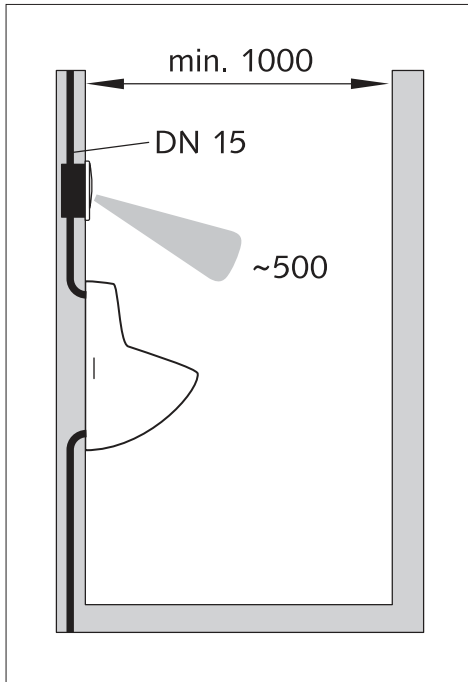

Abb, Fig. 1

D

Technische Daten

Betriebsspannung	Input: 100 - 240 V / 50 - 60 Hz Output: 9 V bei Netzbetrieb, 4 x 1,5 V AA Alkali bei Batteriebetrieb
Magnetventil	6 V
Fließdruck	0,8 – 5 bar
Spülstrom	max. 0,3 l/s nach DIN EN 12541
Geräuschklasse	Klasse I, DIN 4109

Werkseinstellung

Spüldauer	5 s (einstellbar 1 - 15 s)
Reichweite	Mittel (einstellbar: Kurz, Mittel, Lang)
Stagnationsspülung	Aus (Ein, einstellbar *)
Vorspülung 1 s	Aus (Ein, einstellbar 5 - 60 min nach Nichtbenutzung*)
Stadionbetrieb	Aus (Ein, einstellbar)
Geruchverschluss- Spülung	Aus (Ein, einstellbar 1 - 240 h nach Nichtbenut- zung* Spüldauer s. Pos. 1)
Energiesparmodus	Aus *

* Einstellung erfolgt mit eSHELL Software
 ** Aktivierung erfolgt mit eSHELL Wassermanagement-System

Hinweise zur manuellen Programmierung finden Sie ab Seite 37.

Hinweis zur Elektro-Installation:

Unter Beachtung der VDE 0100 Netzzuleitung oder vergleichbarer nationaler Vorschriften über einen zweipoligen Hauptschalter mit mind. 3 mm Kontaktöffnung, Sicherung max. 6 A.

Mindestabstände beachten! (Abb. 1)





Technische gegevens

Spanning	230 V / 50 Hz bij netaansluiting, 9 V alkali bij batterij-aansluiting
Verbruik	2,2 W
Magneetklep	6 V
Stromingsdruk	0,8 – 5 bar
Spiegelstroming	max. 0,3 l/s volgens NEN EN 12541
Geluidsklasse	klasse I, DIN 4109

Fabrieksinstelling:

Speltoestand	2 - 15 s instelbaar (5 s af fabriek)
Reikwijdte	Gemiddeld (instelbaar: Kort, Gemiddeld, Lang)
Stagnatiespoeling	Uit (Aan, instelbaar *)
Voorspoeling 1 s	Uit (Aan, instelbaar 5 - 60 min na niet-gebruik*)
Stadionbedrijf	Uit (Aan, instelbaar)
Geursluiting-spoeling	Uit (Aan, instelbaar 1 - 240 h na laatste gebruik* Spoeltoestand s. Pos. 1)
Energiebespaarmodus	Uit *

* Instelling gebeurt met eSCHELL software

** Activering gebeurt met eSCHELL watermanagement systeem

Aanwijzingen voor de manuele programmering vindt u vanaf pagina 37.

Elektrische installatie:

Met inachtneming van de VDE 0100 of vergelijkbare nationale voorschriften. Stroomtoevoer via een twee-polige hoofdschakelaar met min. 3 mm contactoefening, zekering max. 6 A.

Minimale afstanden afb. 1 in acht nemen!



Caractéristiques techniques

Tension de service	230 V / 50 Hz en cas de fonctionnement sur secteur, 9 V alcaline en cas de fonctionnement sur pile
Consommation de courant	2,2 W
Electrovanne	6 V
Pression d'écoulement	0,8 – 5 bar Puissance de rinçage: ax. 0,3 l/s, conformément à la norme DIN EN 12541
Catégorie de bruit	classe I, DIN 4109 Temps de rinçage:

Réglage par défaut:

Temps de rinçage	réglable de 2 à 15 sec., réglage par défaut: 5 sec.
Portée	Moyenne (réglable: Courte, Moyenne, Longue)
Rinçage de stagnation	Arrêt (Marche, réglable*)
Pré-rinçage 1 s	Arrêt (Marche, réglable 5 - 60 min après non utilisation*)
Mode „Stade“	Arrêt (Marche, réglable)
Rinçage siphon	Arrêt (Marche, réglable 1 - 240 h après non utilisation* Temps de rinçage voir Pos. 1)
Mode d'économie d'énergie	Arrêt *

* Réglage via le logiciel eSCHELL
** Activation au moyen du système de gestion d'eau eSCHELL

Vous trouvez les indications pour la programmation manuelle à partir de la 37.

Conseil:

Seuls des spécialistes agréés sont autorisés à procéder au montage et à l'installation. Câble d'alimentation réseau doté de deux interrupteurs principaux à deux pôles avec un intervalle de coupure de min. 3 mm, fusible de max. 6 A.

Installation électrique:

Conformément à la norme VDE 0100 ou aux prescriptions nationales similaires.

Respecter les écarts minimum conformément à la fig. 1!



Technical Data

Operating voltage	230 V/ 50 Hz with mains power, 9 V alkali with battery power
Power input	2,2 W
Solenoid valve	6 V
Flow pressure	0,8 – 5 bar
Flush rate	max. 0,3 l/s, acc. to DIN EN 12541
Noise class	Class I, DIN 4109

Factory setting:

Flush time	2 – 15 s adjustable (5 s ex works)
Range	Medium (adjustable: Short, Medium, Long)
Stagnation flush	Off (On, adjustable*)
Pre-flushing 1 s	Off (On, adjustable 5 - 60 min after non-use*)
Stadium mode	Off (On, adjustable)
Odour trap flushing	Off (On, adjustable 1 - 240 h after last use* Flush time see item 1)
Energy saving mode	Off *

* Réglage via le logiciel eSCHELL.

** Activation is by means of the eSCHELL water management system

Notes on manual programming are provided from page 37.

Electrical installation:

While observing VDE 0100 or equivalent national regulations.

Mains supply through a two-pole main switch with at least 3 mm contact gap, fuse max. 6 A.

Observe minimum distances fig. 1!



Datos técnicos:

Tensión de servicio	230 V/ 50 Hz para funcionamiento con fuente de alimentación, 9 V alcalina para funcionamiento a pilas
Consumo de potencia:	2,2 W
Válvula solenoide	6 V
Presión de flujo	0,8 – 5 bar
Caudal de descarga	max. 0,3 l/s, conforme a la norma DIN EN 12541
Clase acústica	clase I, DIN 4109

Ajuste de fábrica:

Tiempo de enjuague	2 – 15 s ajustable (5 s valor de fábrica)
Alcance	Medio (ajustable: Corto, Medio, Largo)
Descarga por inactividad	Desconexión (Conexión, ajustable*)
Descarga previa 1 s	desconectada (conectada, regulable entre 5 - 60 min según el no uso que se haga*)
Modo „Estadio“	Desconexión (Conexión, ajustable)
Descarga de bloqueo de olores	desconectada (conectada, regulable entre 1 - 240 h según último uso* duración de descarga v. Pos 1)
Modo de ahorro de energía	Desconexión *

* El ajuste se realiza con el software eSCHELL.

** La activación se realiza con el sistema de gestión del agua eSCHELL.

A partir de la página 37 encontrará indicaciones para una programación manual

Instalación eléctrica:

Teniendo en cuenta la norma VDE 0100 o normativas nacionales similares. Alimentación mediante interruptor principal bipolar con orificio de contacto mín. de 3 mm; fusible máx. de 6 A.

Distancias mínimas, consultar fig. 1!



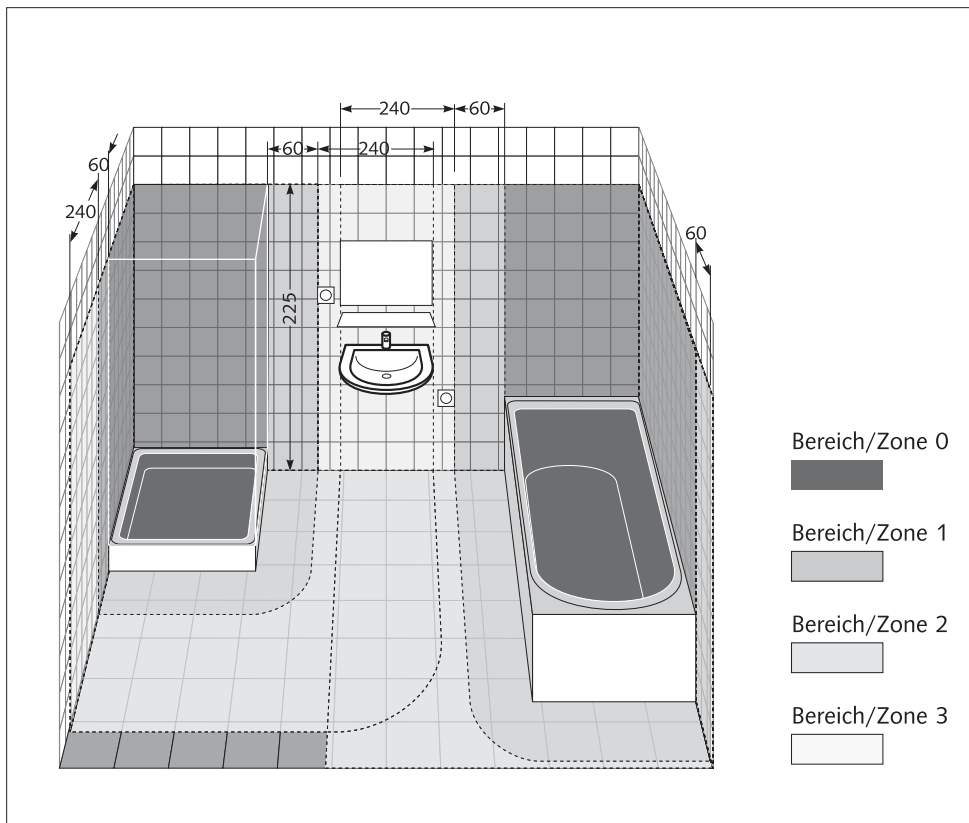

D Montage des Elektroanschlusses unter Beachtung von:

DIN VDE 0700

"Sicherheit elektrischer Geräte für den Hausgebrauch und ähnliche Zwecke".

DIN VDE 0100

"Bestimmungen für das Errichten von Starkstromanlagen mit Nennspannungen bis 1000 V".

Schutzbereiche in Räumen mit Dusche oder Badewanne beachten!

Technische Anschlussbedingungen der jeweils zuständigen Elektrizitäts- und Wasserversorgungsunternehmen beachten!

- NL** Neem tijdens de montage geldende voorschriften in acht.
Veiligheidszone in bad en douchekamer in acht nemen!
De installatievoorschriften van de elektriciteits- en watermaatschappijen in acht nemen!

- GB** Installation of electrical connection with consideration of: (applicable regulations)
DIN VDE 0700
"Household and similar electrical appliances"
DIN VDE 0100
"Regulations for the erection of power installations with rated voltages up to 1000 V"
Observe the technical connection conditions of the respective responsible electricity and water supply companies!

- F** Lors du montage, respectez les prescriptions en vigueur.
Respecter les zones de sécurité dans la salle de bain!
Respecter les prescriptions d'installations des compagnies d'électricité et d'eau!

- E** Realizar el montaje de las conexiones eléctricas siguiendo las normas: (disposiciones vigentes)
DIN VDE 0700
«Seguridad de dispositivos eléctricos para el uso doméstico y similares»
DIN VDE 0100
«Disposiciones para instalar equipos con corriente de alta intensidad con tensiones nominales hasta 1000 V»
¡Respetar las zonas de protección en cuartos de baño con ducha o bañera!
¡Tener en cuenta las condiciones de conexión de las empresas de electricidad y abastecimiento de agua competentes correspondientes!



Ablauf / Verloop / Ecoulement / Process / Processo

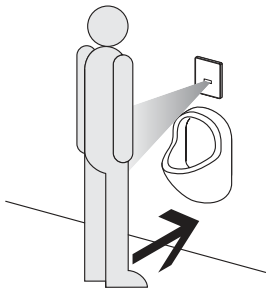

Ⓧ **Mindestverweilzeit 4 s**



Spülung 1 - 15 s

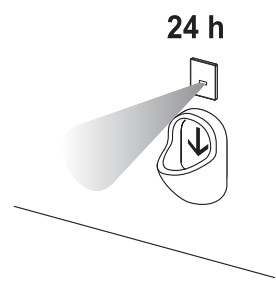

Stagnationsspülung Ein
24 h* nach letzter Nutzung /
täglich alle 24 h*
Spüldauer 30 s**

* einstellbar 1 - 240 h mit eSCHELL Software

** einstellbar 5 - 600 s mit eSCHELL Software

Ⓝ **Minimum verblijftijd 4 s**

Spoeling 1 - 15 s

Stagnatiespoeling Aan
24 h* na laatste gebruik /
dagelijks, om de 24 h*
Spoeltijd 30 s**

* instelbaar 1 - 240 h met eSCHELL Software

** instelbaar 5 - 600 s met eSCHELL Software

ⓕ **Temps de séjour min. 4 s**

Rinçage 1 - 15 s

Rinçage de stagnation
24 h* après la dernière utilisation /
Toutes les 24 h*
Temps de rinçage 30 s**

* réglable 1 - 240 h avec eSCHELL Software

** réglable 5 - 600 s avec eSCHELL Software

ⓖ **Minimum time spent 4 s**

Flush 1 - 15 s

Stagnation flush
24 h* after last use /
daily every 24 h*
Flush time 30 s**

* adjustable 1 - 240 h with eSCHELL Software

** adjustable 5 - 600 s with eSCHELL Software

Ⓢ **Tiempo mín. de estancia 4 s**

Enjuague 1 - 15 s

Descarga por inactividad
24 h* desde la última descarga /
diaria cada 24 h*
Tiempo de enjuague 30 s**

* ajustable 1 - 240 h con eSCHELL Software

** ajustable 5 - 600 s con eSCHELL Software

Stadionbetrieb / Stadionbedrijf / Mode „Stade“ / Stadium mode / Modo „Estadio“

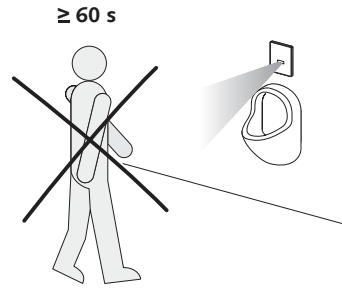
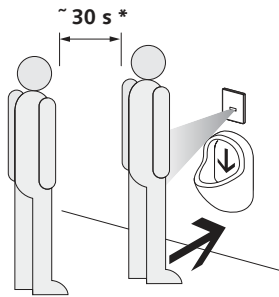

<p>(D) ≤ 30 s* zwischen 2 Nutzern => Automatisches Stadionprogramm ein; Spüldauer 1s/Nutzer</p> <p>* Werkseinstellung: Stadionbetrieb ein ≤ 30 s, einstellbar 20 - 60 s mit eSHELL Software Stadionbetrieb aus ≥ 60 s, einstellbar 60 - 300 s mit eSHELL Software</p>	<p>Kein Nutzer ≥ 60 s* => Stadionbetrieb automatisch aus</p>
<p>(NL) ≤ 30 s* tussen 2 gebruikers => Automatisch stadionprogramma aan Spoeltijd 1s/ gebruiker</p> <p>* Fabriekinstelling: Stadionbedrijf aan ≤ 30 s, instelbaar 20 - 60 s met eSHELL Software Stadionbedrijf uit ≥ 60 s, instelbaar 60 - 300 s met eSHELL Software</p>	<p>Geen gebruiker ≥ 60 s* => stadionbedrijf automatisch uit</p>
<p>(F) ≤ 30 s* entre 2 utilisateurs => Programme „Stade“ automatique activé Temps de rinçage 1s/ utilisateur</p> <p>* Réglage par défaut: Mode „Stade“ activé ≤ 30 s, réglable 20 - 60 s avec eSHELL Software Mode „Stade“ arrêt ≥ 60 s, réglable 60 - 300 s avec eSHELL Software</p>	<p>Aucun utilisateur ≥ 60 s* => Mode "Stade" deactivé automatique</p>
<p>(GB) ≤ 30 s* between 2 users => Automatic stadium program ON Flush time 1s/user</p> <p>* Factory setting: Stadium mode ON ≤ 30 s, adjustable 20-60 s with eSHELL Software Stadium mode OFF ≥ 60 s, adjustable 60-300 s with eSHELL Software</p>	<p>No user ≥ 60 s* => stadium mode OFF automatically</p>
<p>(E) ≤ 30 s* entre 2 usuarios => Programa automático del modo „Estadio“ conectado Tiempo de enjuague 1s/usuario</p> <p>* Ajuste de fábrica: Modo „Estadio“ conectado ≤ 30 s, ajustable 20-60 s con eSHELL Software Modo „Estadio“ desconectado ≥ 60 s, ajustable 60-300 s con eSHELL Software</p>	<p>Ningún usuario ≥ 60 s* => Modo "Estadio" desconectado automáticamente</p>

Montagebeispiel / Montagevoorbeeld / Exemple de montage / Assembly example / Ejemplo de montaje

- D Montagebeispiel**
Reihenmontage Urinal-Wandeinbauspülarmatur COMPACT II / SCHELL Montagemodul COMPACT II mit Stromversorgung über Batteriefach. Möglichkeit zur Vernetzung mit eSCHELL Wassermanagement-Server via Bus-Extender Funk BE-F.
- NL Montagevoorbeeld**
Seriemontage Urinal-wandinbouwkraan COMPACT II / SCHELL montagemodule COMPACT II met stroomtoevoer via voeding batterij. Geschikt voor plaatsing in netwerk met eSCHELL watermanagement-server via Bus-extender draadloos BE-F
- F Exemple de montage**
Montage ligne sur chasse d'eau encastrée pour urinoir COMPACT II / module de montage SCHELL COMPACT II avec alimentation en courant via un bloc d'alimentation piles. Interconnexion avec la Gestion d'eau eSCHELL Prolongateur de Bus Funk BE-F.
- GB Assembly example**
In-line mounting urinal concealed flushing fitting COMPACT II / SCHELL mounting module COMPACT II with power supply via battery compartment. Possible linking with eSCHELL water management server via wireless bus extender BE-F.
- E Ejemplo de montaje**
Montaje línea de sistemas empotrados en la pared de urinarios COMPACT II / SCHELL, módulo de montaje COMPACT II con suministro de corriente mediante compartimento para pilas. Posibilidad de conexión al servidor de gestión de agua eSCHELL mediante el extensor inalámbrico de bus BE-F.

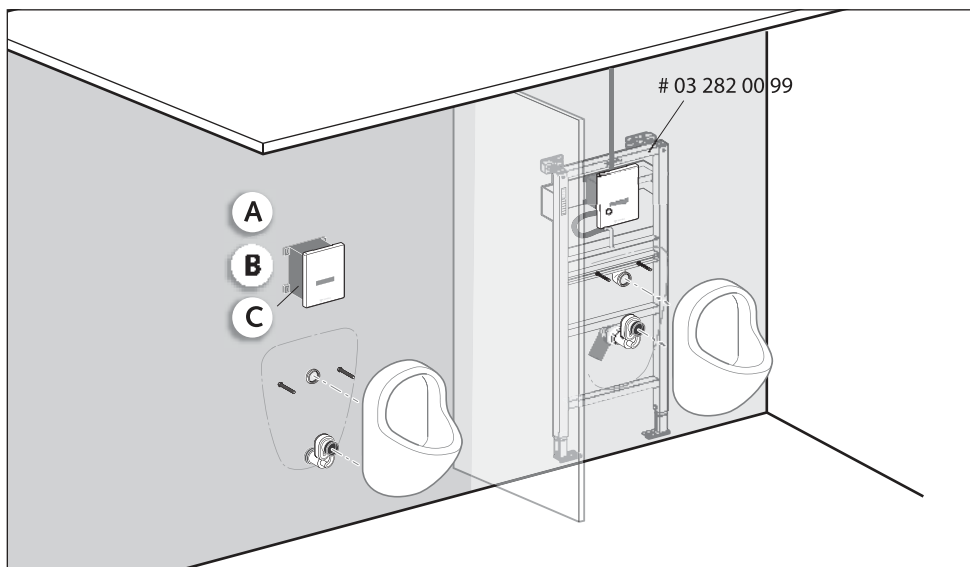

		D	NL	F	GB	E
A	# 02 806 06 99 # 02 806 15 99 # 02 807 28 99	Urinal-Steuerung EDITION E	Urinal-Besturing EDITION E	Dispositif de commande pour urinoir ÉDITION E	EDITION E Urinal- control	Control del urina- rio EDITION E
B	# 01 557 00 99	Batteriefach 6 V	Batterijvak 6 V	Compartiment pour pile 6 V	Battery compart- ment 6 V	Compartimento para pilas 6 V

Zubehöre / Toebehoren / Accessoires / Accessoires / Accesorios

eSCHELL & BE-F

C	# 00 502 00 99	Bus-Extender Funk BE-F	Bus-extender draadloos BE-F	Prolongateur de Bus Funk BE-F	Bus extender, wireless BE-F	Extensor inalám- brico de bus BE-F
---	----------------	---------------------------	--------------------------------	----------------------------------	--------------------------------	---------------------------------------

Montage Batterieausführung mit Werkseinstellung

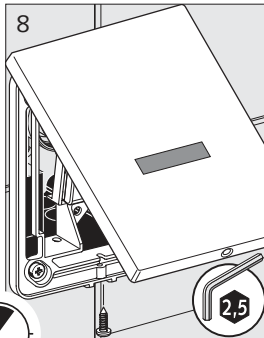
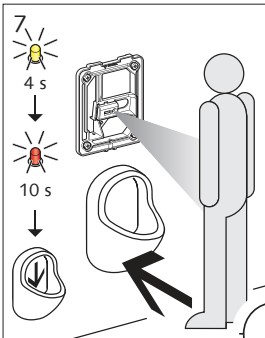
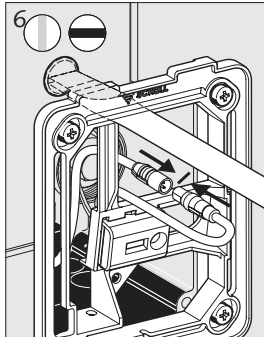
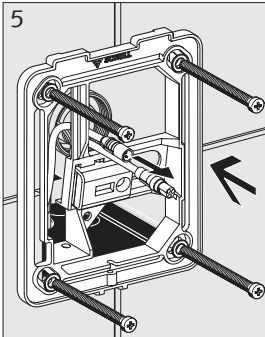
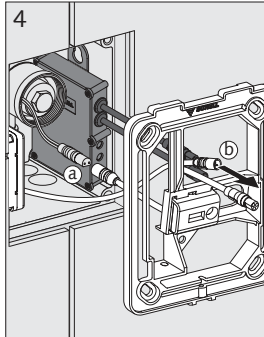
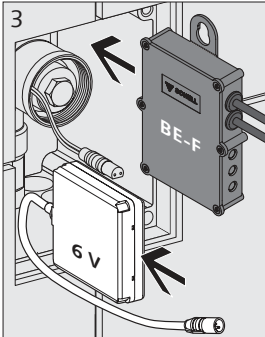
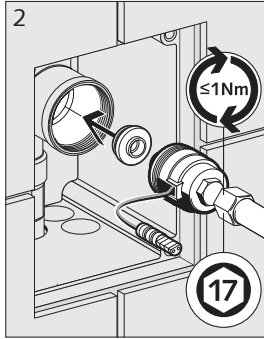
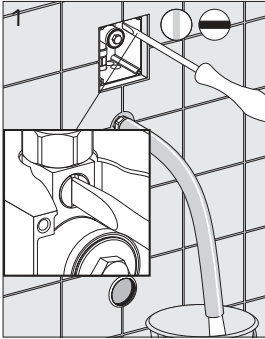

D Montage

- 1 Leitung spülen, danach Vorabspernung schließen
- 2 Adapter auf Magnetventil stecken
Magnetventil einsetzen, nur handfest anziehen ($\leq 1 \text{ Nm}$)
- 3 Batteriefach einfügen # 01 557 00 99
Ggfs. BE-F einfügen
(Weitere Infos siehe eSCHELL Wassermanagement-System)
- 4 (a) Stecker E-Modul mit Magnetventil verbinden;
(b) Stecker E-Modul (bzw Stecker BE-F) und Stecker Batteriefach durch Rahmen nach vorne bringen
- 5 Rahmen mit Elektronik anschrauben.

Achtung:

Urinalbecken installieren bevor Sie die Vorabspernung öffnen!

- 6 Vorabspernung öffnen;
Stecker E-Modul (bzw Stecker BE-F) mit Stecker Batteriefach verbinden.
LED im Sensorfeld blinkt, keine Gegenstände bzw. Hände in den Sensorbereich halten bis die LED aus ist.
Funktionprüfung durchführen.
- 7 Anlern-Phase 5 min.
Mindestverweildauer 4 s,
Nutzer erkannt -> LED blinkt gelb,
Armatur spülbereit -> LED blinkt rot,
nach 10 s im Erfassungsbereich erfolgt eine Spülung.
(Standard max. Verweildauer 2 min.
Es erfolgt eine Spülung.) Ggf. Parameter ändern, siehe S. 37.
- 8 Innerhalb der Anlern-Phase Frontplatte aufsetzen

Hinweis:

Bei Steckverbindungen auf korrekte Positionierung achten!



Montage batterij-uitvoering met Fabrieksinstelling / Montage avec compartiment à pile

NL Montage

- 1 Leiding spoelen, daarna stopkraan sluiten
- 2 Adapter op magneetklep steken
Magneetklep plaatsen, slechts handvast aandraaien (≤ 1 Nm)!
- 3 Batterijvak erin schroeven # 01 557 00 99
Eventueel: BE-F invoegen
(voor meer info, raadpleeg het eSHELL water-management-systeem)
- 4 (a) Stekker E-module met elektromagnetisch ventiel verbinden;
(b) Stekker E-module (c.q. stekker BE-F) en stekker van batterijvak door opening naar voren trekken.
- 5 Frame en elektronica plaatsen

Let op:

Installeer het urinoirbekken voordat u de geïntegreerde regelstopkraan opent!

- 6 Regelstopkraan openen;
Stekker E-module (c.q. stekker BE-F) en stekker batterijvak koppelen.
LED in het sensorveld knippert, wacht tot de LED uitgaat alvorens met een voorwerp c.q. de handen in het sensorbereik te bewegen.
Functioneringstest uitvoeren.
- 7 Aanleerfase 5 min.
minimale tijd < 4 s
Gebruiker herkend -> LED knippert geel,
Armatuur spoelklaar -> LED knippert rood,
na 10 sec. wordt het geregistreerde gebied gespoeld.
(standaard max. wachttijd 2 min. tot spoeling wordt uitgevoerd). Evt. parameters aanpassen, zie ook: pag. 38.
- 8 Tijdens de aanleerfase Frontplaat erop zetten.

Opmerking:

Let bij stekerverbindingen op de juiste plaatsing!

F Montage

- 1 Rincer conduite, puis fermer robinet d'arrêt
- 2 Brancher l'adaptateur sur la vanne magnétique
Installer la vanne magnétique, ne serrer qu'à la main (≤ 1 Nm)
- 3 Insérer piles # 01 557 00 99
le cas échéant insérer BE-F
(Autres infos, voir Système Gestion d'eau eSHELL)
- 4 (a) Raccorder prise E-Modul avec vanne magnétique ;
(b) Amener vers l'avant par le cadre la prise E-Modul (ou prise BE-F) et prise compartiment pile
- 5 Visser cadre avec module électronique.

Attention:

Installer les urinoirs avant l'ouverture du robinet d'arrêt!

- 6 Ouvrir robinet d'arrêt ;
Raccorder prise E-Modul (ou prise BE-F) avec prise compartiment pile.
La LED clignote dans le champ de détection ; ne rien tenir, objets ou main, dans le champ de détection avant l'extinction de la LED.
Exécuter un test de fonctionnement.
- 7 Phase d'adaptation 5 min.
Temporisation 4 s,
Utilisateur reconnu -> LED clignote jaune,
Robinetterie prête au rinçage -> LED clignote rouge, après 10 s
Un rinçage s'effectue dans la zone de collecte.
Durée classique de présence, max 2 min.
Un rinçage s'effectue). Si nécessaire, modifier les paramètres, voir page 39.
- 8 Pendant la phase d'adaptation, fixer la plaque de finition

Note:

Lors des connexions, veiller à un bon positionnement!

Installation with battery compartment with factory settings / Montaje con compartimento para pilas con ajustes de fábrica

GB Installation

- 1 Flush line, then close isolating valve
- 2 Plug adapter on solenoid valve, insert solenoid valve, tighten only by hand (≤ 1 Nm)
- 3 Insert battery compartment # 01 557 00 99
Insert BE-F, if applicable
(For more information, see eSCHELL water management system)
- 4 (a) Connect E-module plug with solenoid valve;
(b) Move E-module plug (or BE-F plug) and battery compartment plug through frame toward the front
- 5 Screw down frame with the electronics.

Attention:

Install the urinal before opening the isolating valve!

- 6 Open isolating valve;
Connect E-module plug (or BE-F plug) with battery compartment plug.
LED flashes in sensor field; do not put hands or objects into the sensor area until the LED goes out.
Carry out a function test.
- 7 Learning phase 5 min.
Minimum dwell time 4 s,
User detected -> LED flashes yellow,
fitting ready to flush -> LED flashes red,
flushing takes place after 10 s in the detection area.
(Default max. dwell time 2 min.
Flushing takes place). Change parameters if necessary, see p. 40.
- 8 Attach front plate within the learning phase

Note:

Make sure that plug connections are positioned correctly!

E Montaje

- 1 Aclarar la tubería, cerrar después la llave de paso previa
- 2 Introducir el adaptador a la electroválvula, colocar electroválvula, apretar solo a mano (≤ 1 Nm)
- 3 Añadir compartimento para pilas # 01 557 00 99
En caso necesario añadir BE-F
(Para más información ver el sistema de gestión de agua eSCHELL)
- 4 (a) Unir el conector del módulo electrónico con la electroválvula;
(b) Mover hacia delante el conector del módulo electrónico (o el conector BE-F) y el conector del compartimento para pilas a través del bastidor
- 5 Atornillar bastidor con sistema electrónico.

Atención:

¡Instalar los urinarios antes de abrir la llave de paso!

- 6 Abrir la llave de paso;
Unir el conector del módulo electrónico (o el conector BE-F) con el conector del compartimento para pilas.
El LED en el campo del sensor parpadea, no colocar objetos ni poner las manos en el área del sensor hasta que se apague el LED.
Realizar una prueba de funcionamiento.
- 7 Fase de aprendizaje 5 min.
Tiempo mín. de estancia 4 s,
Usuario detectado -> el LED parpadea en amarillo,
valvulería lista para la descarga -> el LED parpadea en rojo, se produce una descarga tras 10 s en el área de detección.
(tiempo máx. de estancia estándar 2 min.
No se produce una descarga). En caso necesario modificar los parámetros, ver p. 40.
- 8 Colocar la placa frontal durante la fase de aprendizaje

Aviso:

¡Prestar atención a que las conexiones estén colocadas correctamente!



Montagebeispiel / Montagevoorbeeld / Exemple de montage / Assembly example / Ejemplo de montaje

D Montagebeispiel
Reihenmontage Urinal-Wandeinbauspülarmatur COMPACT II / SCHELL Montagemodul COMPACT II mit Stromversorgung über Netzteil B. Möglichkeit zur Vernetzung mit eSCHELL Wassermanagement-Server via Bus-Extender Funk BE-F.

NL Montagevoorbeeld
Seriemontage Urinal-wandbouwkraan COMPACT II / SCHELL montagemodule COMPACT II met stroomtoevoer via voeding B. Geschikt voor plaatsing in netwerk met eSCHELL watermanagement-server via Bus-extender draadloos BE-F

F Exemple de montage
Montage ligne sur chasse d'eau encastrée pour urinoir COMPACT II / module de montage SCHELL COMPACT II avec alimentation en courant via un bloc d'alimentation B. Interconnexion avec la Gestion d'eau eSCHELL Prolongateur de Bus Funk BE-F.

GB Assembly example
In-line mounting urinal concealed flushing fitting COMPACT II / SCHELL mounting module COMPACT II with power supply via mains adapter B. Possible linking with eSCHELL water management server via wireless bus extender BE-F.

E Ejemplo de montaje
Montaje línea de sistemas empotrados en la pared de urinarios COMPACT II / SCHELL, módulo de montaje COMPACT II con suministro de corriente a través de fuente de alimentación B. Posibilidad de conexión al servidor de gestión de agua eSCHELL mediante el extensor inalámbrico de bus BE-F.

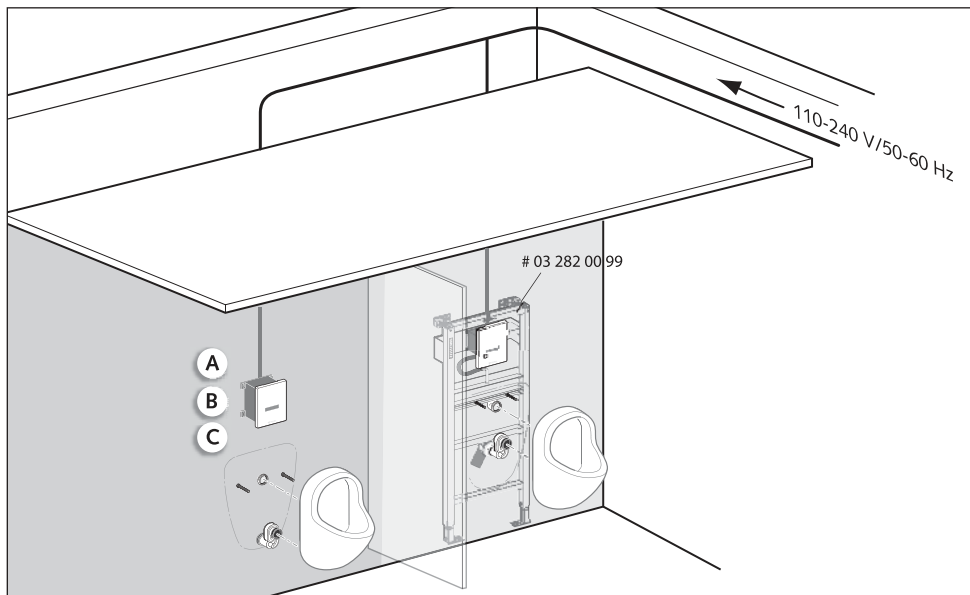

		D	NL	F	GB	E
A	# 02 806 06 99 # 02 806 15 99 # 02 807 28 99	Urinal-Steuerung EDITION E	Urinal-Besturing EDITION E	Dispositif de commande pour urinoir ÉDITION E	EDITION E Urinal-control	Control del urinario EDITION E
B	# 00 904 00 99	Unterputznetzteil	Inbouwcontact- doos	Bloc d'alimentation à encastrer	Concealed power adapter	Fuente de alimentación bajo revoque

Zubehöre / Toebehoren / Accessoires / Accessories / Accesorios

eSCHELL & BE-F

C	# 00 502 00 99	Bus-Extender Funk BE-F	Bus-extender draadloos BE-F	Prolongateur de Bus Funk BE-F	Bus extender, wireless BE-F	Extensor inalám- brico de bus BE-F
---	----------------	---------------------------	--------------------------------	----------------------------------	--------------------------------	---------------------------------------

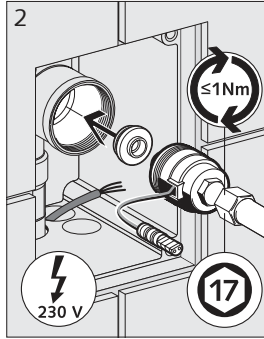
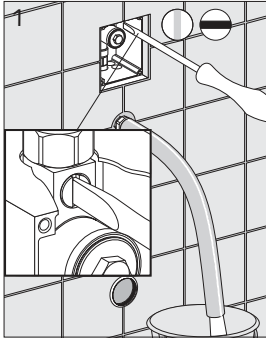

D Montage

Achtung:

Kabel Stromversorgung muss spannungsfrei sein!

- 1 Leitung spülen, danach Vorabspernung schließen
- 2 Adapter auf Magnetventil stecken Magnetventil einsetzen, nur handfest anziehen
- 3 Netzstecker und Netzteil einbauen
E-Modul mit Magnetventil verbinden
a Netzteil mit E-Modul verbinden
b BE-F mit E-Modul und Netzteil verbinden (weitere Infos siehe eSCHELL Wassermanagement-System)
- 4 Rahmen mit Elektronik anschrauben

Achtung:

Urinalbecken installieren bevor Sie die Vorabspernung öffnen!

- 5 Vorabspernung öffnen;
Stromversorgung herstellen (Hauptsicherung)
LED blinkt im Sensorfeld, keine Gegenstände bzw. Hände in den Sensorbereich halten bis die LED aus ist. Funktionsprüfung durchführen.
- 6 Anlern-Phase 5 min.
Mindestverweilzeit 4 s,
Nutzer erkannt -> LED blinkt gelb,
Armatur spülbereit -> LED blinkt rot,
nach 10 s im Erfassungsbereich erfolgt eine Spülung.
(Standard max. Verweildauer 2 min.
Es erfolgt eine Spülung). Ggf. Parameter ändern, siehe S. 37.
- 7 Innerhalb der Anlern-Phase Frontplatte aufsetzen

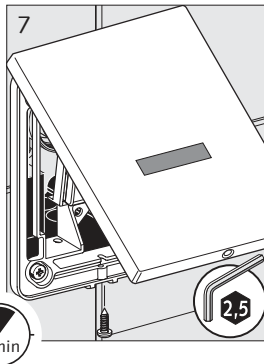
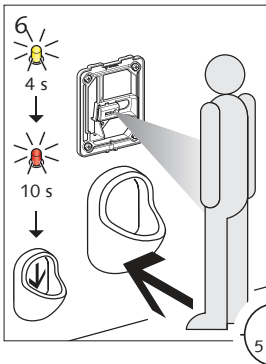
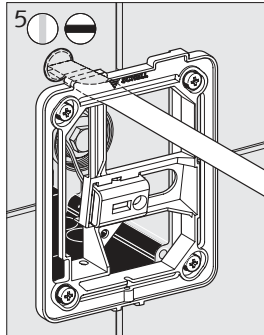
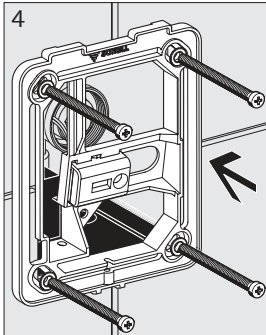
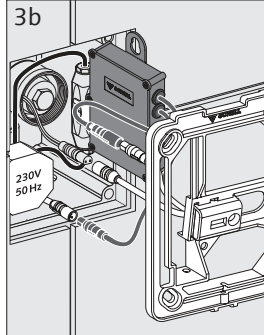
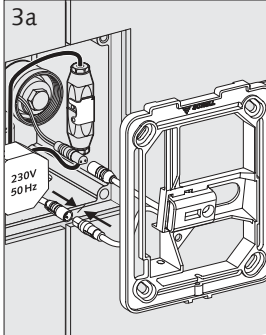

Hinweis:

Bei Steckverbindungen auf korrekte Positionierung achten!



NL Montage

Let op:

Er mag geen spanning op de voedingskabel staan!

- 1 Leiding spoelen, daarna regelstopkraan sluiten
- 2 Adapter op elektromagnetisch ventiel plaatsen
Elektromagnetisch ventiel plaatsen, enkel losjes aandraaien.
- 3 Stopcontact en stekker plaatsen
E-module aansluiten op elektromagnetisch ventiel
 - a Contactdoos en E-module verbinden
 - b BE-F koppelen aan E-module en contactdoos (voor meer info raadpleeg; eSHELL watermanagement-systeem)
- 4 Frame en elektronica plaatsen

Let op:

Installeer het urinoirbekken voordat u de geïntegreerde regelstopkraan opent!

- 5 Regelstopkraan openen;
Stroom inschakelen (hoofdschakelaar)
LED knippert in het sensorveld, wacht tot de LED uitgaat alvorens met een voorwerp c.q. de handen in het sensorbereik te bewegen.
Functioneringstest uitvoeren.
- 6 Aanleerfase 5 min.
minimale tijd < 4 sec,
Gebruiker herkend -> LED knippert geel,
Armatuur spoelklaar -> LED knippert rood,
na 10 sec. wordt het geregistreerde gebied gespoeld.
(standaard max. wachttijd 2 min. spoeling wordt uitgevoerd). Evt. parameters aanpassen, zie ook: pag. 38.
- 7 Frontplaat monteren tijdens de aanleerfase

Let op:

Let bij stekerverbindingen op de juiste positionering!

F Montage

Attention:

Le câble d'alimentation doit impérativement être HORS TENSION!

- 1 Rincer conduite, puis fermer robinet d'arrêt
- 2 Brancher l'adaptateur sur la vanne magnétique, installer la vanne magnétique, ne serrer qu'à la main
- 3 Encastrer prise de réseau et bloc d'alimentation
Raccorder prise E-Modul avec vanne magnétique ;
 - a Raccorder bloc d'alimentation avec E-modul
 - b Raccorder BE-F avec E-Modul et bloc d'alimentation (autres infos, voir Système Gestion d'eau eSHELL)
- 4 Visser cadre avec module électronique

Attention:

Installer les urinoirs avant l'ouverture du robinet d'arrêt!

- 5 Ouvrir robinet d'arrêt ;
Etablir les raccords de l'alimentation (fusible principal)
La LED clignote dans le champ de détection ; ne rien tenir, objets ou main, dans le champ de détection avant l'extinction de la LED. Exécuter un test de fonctionnement.
- 6 Phase d'adaptation 5 min.
Temporisation 4 s,
Utilisateur reconnu -> LED clignote jaune,
Robinetterie prête au rinçage -> LED clignote rouge, après 10 s
Un rinçage s'effectue dans la zone de collecte.
(Durée classique de présence, max 2 min. Un rinçage s'effectue). Si nécessaire, modifier les paramètres, voir page 39.
- 7 Pendant la phase d'adaptation, fixer la plaque de finition

Note:

Lors des connexions, veiller à un bon positionnement !

Installation of 230 V mains operation with factory settings / Montaje de fuente de alimentación 230 V con ajustes de fábrica

GB Installation

Attention:

Power supply cable must be de-energised!

- 1 Flush line, then close isolating valve
- 2 Plug adapter on solenoid valve, insert solenoid valve, tighten only by hand
- 3 Install mains plug and mains adapter
Connect E-module with solenoid valve
 - a Connect power supply unit with E-module
 - b Connect BE-F with E-module and power supply unit
(for additional information, see eSCHELL water management system)
- 4 Screw down frame with the electronics

Attention:

Install the urinal before opening the isolating valve!

- 5 Open the isolating valve;
Establish the power supply (main fuse)
LED flashes in sensor field; do not put hands or objects into the sensor area until the LED goes out. Carry out a function check.
- 6 Learning phase 5 min.
Minimum dwell time 4 s,
User detected -> LED flashes yellow, fitting ready to flush -> LED flashes red, flushing takes place after 10 s in the detection area.
(Default max. dwell time 2 min.
Flushing takes place). Change parameters if necessary, see p. 40.
- 7 Attach front plate within the learning phase

Note:

Make sure that plug connections are positioned correctly!

E Montaje

Atención:

¡El cable del suministro de corriente no debe estar bajo tensión!

- 1 Aclarar la tubería, cerrar después la llave de paso previa
- 2 Introducir el adaptador en la electroválvula, colocar electroválvula, apretar solo a mano
- 3 Incorporar el enchufe y la fuente de alimentación
Unir el módulo electrónico con electroválvula
 - a Conectar la fuente de alimentación con el módulo electrónico
 - b Unir el BE-F con el módulo electrónico y la fuente de alimentación
(para más información ver el sistema de gestión de agua eSCHELL)
- 4 Atornillar bastidor con sistema electrónico

Atención:

¡Instalar los urinarios antes de abrir la llave de paso!

- 5 Abrir llave de paso;
Establecer suministro de corriente (fusible principal)
El LED en el campo del sensor parpadea, no colocar objetos ni poner las manos en el área del sensor hasta que se apague el LED.
Realizar una prueba de funcionamiento.
- 6 Fase de aprendizaje 5 min.
Tiempo mín. de estancia 4 s,
Usuario detectado -> el LED parpadea en amarillo,
valvulería lista para la descarga -> el LED parpadea en rojo, se produce una descarga tras 10 s en el área de detección.
(tiempo máx. de estancia estándar 2 min.
No se produce una descarga). En caso necesario modificar los parámetros, ver p. 41.
- 7 Colocar la placa frontal durante la fase de aprendizaje

Aviso:

¡Prestar atención a que las conexiones estén colocadas correctamente!



Montagebeispiel / Montagevoorbeeld / Exemple de montage / Assembly example / Ejemplo de montaje

D **Montagebeispiel**
Reihenmontage Urinal-Wandeinbauspülarmatur COMPACT II / SCHELL Montagemodul COMPACT II mit Stromversorgung über externes Netzteil B. Möglichkeit zur Vernetzung mit eSCHELL Wassermanagement-Server via Bus-Extender Funk BE-F.

NL **Montagevoorbeeld**
Seriemontage Urinal-wandinbouwkraan COMPACT II / SCHELL montagemodule COMPACT II met stroomtoevoer via voeding B. Geschikt voor plaatsing in netwerk met eSCHELL watermanagement-server via Bus-extender draadloos BE-F

F **Exemple de montage**
Montage ligne sur chasse d'eau encastrée pour urinoir COMPACT II / module de montage SCHELL COMPACT II avec alimentation en courant via un bloc d'alimentation B. Interconnexion avec la Gestion d'eau eSCHELL Prolongateur de Bus Funk BE-F.

GB **Assembly example**
In-line mounting urinal concealed flushing fitting COMPACT II / SCHELL mounting module COMPACT II with power supply via mains adapter B. Possible linking with eSCHELL water management server via wireless bus extender BE-F.

E **Ejemplo de montaje**
Montaje línea de sistemas empotrados en la pared de urinarios COMPACT II / SCHELL, módulo de montaje COMPACT II con suministro de corriente a través de fuente de alimentación B. Posibilidad de conexión al servidor de gestión de agua eSCHELL mediante el extensor inalámbrico de bus BE-F.

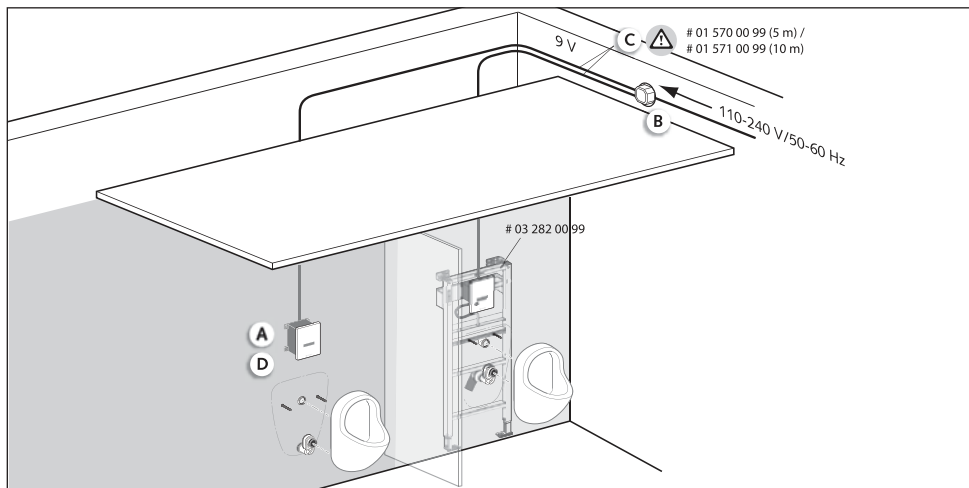

		D	NL	F	GB	E
A	# 00 230 06 99 # 00 230 15 99 # 00 230 28 99	Urinal-Steuerung EDITION E	Urinal-Besturing EDITION E	Dispositif de commande pour urinoir ÉDITION E	EDITION E Urinal-control	Control del urinario EDITION E
B	# 01 315 00 99	Unterputznetzteil für 1-12 Armaturen	Voeding voor 1-12 kranen	Bloc d'alimentation pour 1-12 robinets	Mains adapter for 1-12 fittings	Fuente de alimenta- ción para 1-12 griferías
	# 01 582 00 99	Hutschinen-Netzteil für 1-12 Armaturen	Voeding voor 1-12 kranen	Bloc d'alimentation pour 1-12 robinets	Mains adapter for 1-12 fittings	Fuente de alimenta- ción para 1-12 griferías
	# 00 570 00 99	E-Kasten für 1-12 Armaturen	Elektrokast voor 1-12 kranen	Boîtier électrique pour 1-12 robinets	E-box for 1-12 fittings	Caja eléctrica para 1-12 griferías
C		Anschlusskabel	Aansluitkabel	Câble de raccor- dement	Connection cable	Cable de conexión

eSCHELL & BE-F - Zubehöre / Toebehoren / Accessoires / Accessories / Accesorios

D	# 00 502 00 99	Bus-Extender Funk BE-F	Bus-extender draadloos BE-F	Prolongateur de Bus Funk BE-F	Bus extender, wireless BE-F	Extensor inalám- brico de bus BE-F
---	----------------	---------------------------	--------------------------------	----------------------------------	--------------------------------	---------------------------------------

Montage 9 V Stecker mit Werkseinstellung

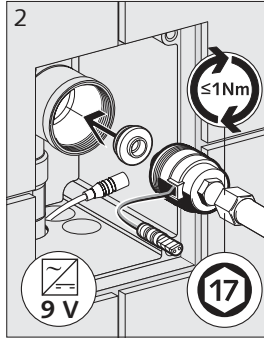
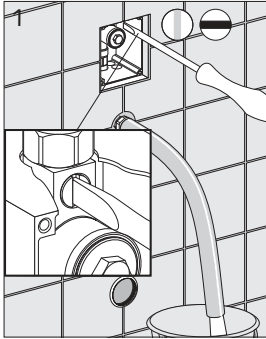

D Montage

Achtung:

Kabel Stromversorgung muss spannungsfrei sein!

- 1 Leitung spülen, danach Vorabspernung schließen ($\leq 1\text{ Nm}$)
- 2 Adapter auf Magnetventil stecken
Magnetventil einsetzen, nur handfest anziehen
- 3 Netzstecker und Netzteil einbauen
E-Modul mit Magnetventil verbinden
a Netzteil mit E-Modul verbinden
b BE-F mit E-Modul und Netzteil verbinden (weitere Infos siehe eSCHELL Wassermanagement-System)
- 4 Rahmen mit Elektronik anschrauben

Achtung:

Urinalbecken installieren bevor Sie die Vorabspernung öffnen!

- 5 Vorabspernung öffnen;
Stromversorgung herstellen (Hauptsicherung)
LED blinkt im Sensorfeld, keine Gegenstände bzw. Hände in den Sensorbereich halten bis die LED aus ist. Funktionsprüfung durchführen.
- 6 Anlern-Phase 5 min.
Mindestverweildauer 4 s,
Nutzer erkannt -> LED blinkt gelb,
Armatur spülbereit -> LED blinkt rot,
nach 10 s im Erfassungsbereich erfolgt eine Spülung.
(Standard max. Verweildauer 2 min.
Es erfolgt eine Spülung). Ggf. Parameter ändern, siehe S. 37.
- 7 Innerhalb der Anlern-Phase Frontplatte aufsetzen

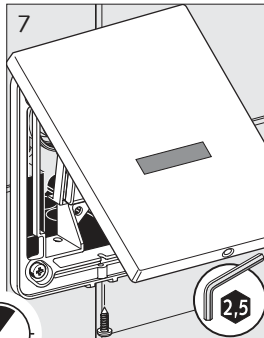
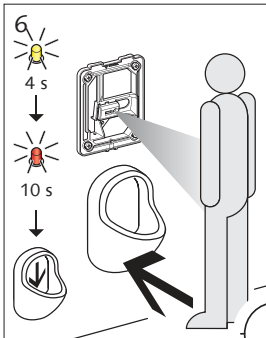
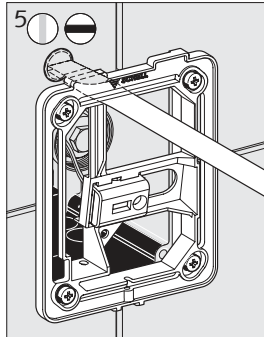
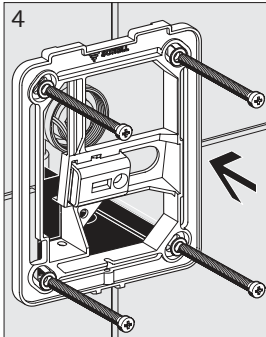
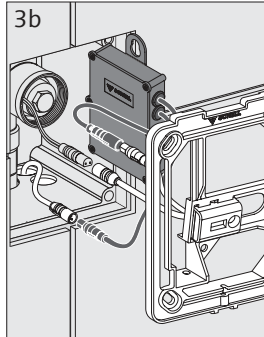
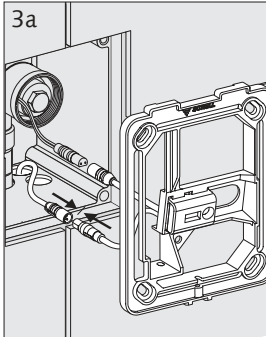

Hinweis:

Bei Steckverbindungen auf korrekte Positionierung achten!



NL Montage

Let op:

Er mag geen spanning op de voedingskabel staan!

- 1 Leiding spoelen, daarna regelstopkraan sluiten (≤ 1 Nm)
- 2 Adapter op elektromagnetisch ventiel plaatsen
Elektromagnetisch ventiel plaatsen, enkel losjes aandraaien.
- 3 Stopcontact en stekker plaatsen
E-module aansluiten op elektromagnetisch ventiel
 - a Contactdoos en E-module verbinden
 - b BE-F koppelen aan E-module en contactdoos (voor meer info raadpleeg; eSHELL watermanagement-systeem)
- 4 Frame en elektronica plaatsen

Let op:

Installeer het urinoirbekken voordat u de geïntegreerde regelstopkraan opent!

- 5 Regelstopkraan openen;
Stroom inschakelen (hoofdschakelaar)
LED knippert in het sensorveld, wacht tot de LED uitgaat alvorens met een voorwerp c.q. de handen in het sensorbereik te bewegen.
Functioneringstest uitvoeren.
- 6 Aanleerfase 5 min.
minimale tijd < 4 sec,
Gebruiker herkend -> LED knippert geel,
Armatuur spoelklaar -> LED knippert rood,
na 10 sec. wordt het geregistreerde gebied gespoeld.
(standaard max. wachttijd 2 min. spoeling wordt uitgevoerd). Evt. parameters aanpassen, zie ook: pag. 38.
- 7 Frontplaat monteren tijdens de aanleerfase

Let op:

Let bij stekkerverbindingen op de juiste positionering!

F Montage

Attention:

Le câble d'alimentation doit impérativement être HORS TENSION!

- 1 Rincer conduite, puis fermer robinet d'arrêt (≤ 1 Nm)
- 2 Brancher l'adaptateur sur la vanne magnétique, installer la vanne magnétique, ne serrer qu'à la main
- 3 Encastrer prise de réseau et bloc d'alimentation
Raccorder prise E-Modul avec vanne magnétique ;
 - a Raccorder bloc d'alimentation avec E-modul
 - b Raccorder BE-F avec E-Modul et bloc d'alimentation (autres infos, voir Système Gestion d'eau eSHELL)
- 4 Visser cadre avec module électronique

Attention:

Installer les urinoirs avant l'ouverture du robinet d'arrêt!

- 5 Ouvrir robinet d'arrêt ;
Etablir les raccords de l'alimentation (fusible principal)
La LED clignote dans le champ de détection ; ne rien tenir, objets ou main, dans le champ de détection avant l'extinction de la LED. Exécuter un test de fonctionnement.
- 6 Phase d'adaptation 5 min.
Temporisation 4 s,
Utilisateur reconnu -> LED clignote jaune,
Robinetterie prête au rinçage -> LED clignote rouge, après 10 s
Un rinçage s'effectue dans la zone de collecte. (Durée classique de présence, max 2 min. Un rinçage s'effectue). Si nécessaire, modifier les paramètres, voir page 39.
- 7 Pendant la phase d'adaptation, fixer la plaque de finition

Note:

Lors des connexions, veiller à un bon positionnement !

Installation of 9 V plug with factory settings / Montaje 9 V con ajustes de fábrica

Installation

Attention:

Power supply cable must be de-energised!

- 1 Flush line, then close isolating valve (≤ 1 Nm)
- 2 Plug adapter on solenoid valve, insert solenoid valve, tighten only by hand
- 3 Install mains plug and mains adapter
Connect E-module with solenoid valve
 - a Connect power supply unit with E-module
 - b Connect BE-F with E-module and power supply unit
(for additional information, see eSCHELL water management system)
- 4 Screw down frame with the electronics

Attention:

Install the urinal before opening the isolating valve!

- 5 Open the isolating valve;
Establish the power supply (main fuse)
LED flashes in sensor field; do not put hands or objects into the sensor area until the LED goes out. Carry out a function check.
- 6 Learning phase 5 min.
Minimum dwell time 4 s,
User detected -> LED flashes yellow, fitting ready to flush -> LED flashes red, flushing takes place after 10 s in the detection area.
(Default max. dwell time 2 min.
Flushing takes place). Change parameters if necessary, see p. 40.
- 7 Attach front plate within the learning phase

Note:

Make sure that plug connections are positioned correctly!

Montaje

Atención:

¡El cable del suministro de corriente no debe estar bajo tensión!

- 1 Aclarar la tubería, cerrar después la llave de paso previa (≤ 1 Nm)
- 2 Introducir el adaptador en la electroválvula, colocar electroválvula, apretar solo a mano
- 3 Incorporar el enchufe y la fuente de alimentación
Unir el módulo electrónico con electroválvula
 - a Conectar la fuente de alimentación con el módulo electrónico
 - b Unir el BE-F con el módulo electrónico y la fuente de alimentación
(para más información ver el sistema de gestión de agua eSCHELL)
- 4 Atornillar bastidor con sistema electrónico

Atención:

¡Instalar los urinarios antes de abrir la llave de paso!

- 5 Abrir llave de paso;
Establecer suministro de corriente (fusible principal)
El LED en el campo del sensor parpadea, no colocar objetos ni poner las manos en el área del sensor hasta que se apague el LED. Realizar una prueba de funcionamiento.
- 6 Fase de aprendizaje 5 min.
Tiempo mín. de estancia 4 s,
Usuario detectado -> el LED parpadea en amarillo,
valvulería lista para la descarga -> el LED parpadea en rojo, se produce una descarga tras 10 s en el área de detección.
(tiempo máx. de estancia estándar 2 min.
No se produce una descarga). En caso necesario modificar los parámetros, ver p. 41.
- 7 Colocar la placa frontal durante la fase de aprendizaje

Aviso:

¡Prestar atención a que las conexiones estén colocadas correctamente!



Montagebeispiel / Montagevoorbeeld / Exemple de montage / Assembly example / Ejemplo de montaje

- D Montagebeispiel**
Reihenmontage Urinal-Wandeinbauspülarmatur COMPACT II / SCHELL Montagemodul COMPACT II mit Stromversorgung über externes Bus-Netzteil 30 V (B). Möglichkeit zur Vernetzung mit eSCHELL Wassermanagement-Server via Bus-Extender Funk BE-K.
- NL Montagevoorbeeld**
Seriemontage Urinal-wandinbouwkraan COMPACT II / SCHELL montagemodule COMPACT II met stroomtoevoer via voeding B. Geschikt voor plaatsing in netwerk met eSCHELL watermanagement-server via Bus-extenderkabel BE-K.
- F Exemple de montage**
Montage ligne sur chasse d'eau encastrée pour urinoir COMPACT II / module de montage SCHELL COMPACT II avec alimentation en courant via un bloc d'alimentation B. Interconnexion avec la Gestion d'eau eSCHELL Câble prolongateur de Bus BE-K.
- GB Assembly example**
In-line mounting urinal concealed flushing fitting COMPACT II / SCHELL mounting module COMPACT II with power supply via mains adapter B. Possible linking with eSCHELL water management server via bus extender cable BE-K.
- E Ejemplo de montaje**
Montaje línea de sistemas empotrados en la pared de urinarios COMPACT II / SCHELL, módulo de montaje COMPACT II con suministro de corriente a través de fuente de alimentación B. Posibilidad de conexión al servidor de gestión de agua eSCHELL el cable de extensión de bus BE-K.

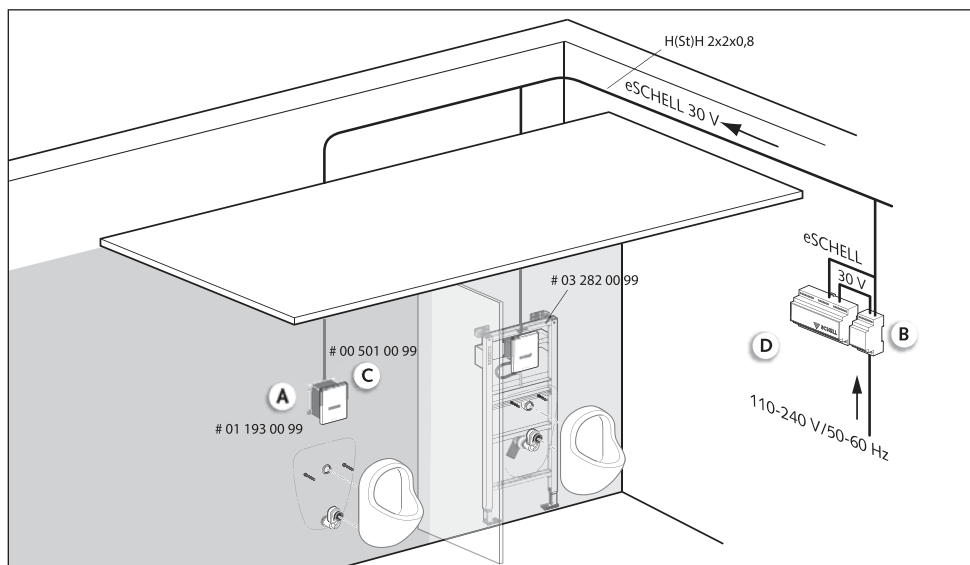

		D	NL	F	GB	E
A	# 00 230 06 99 # 00 230 15 99 # 00 231 28 99	Urinal-Steuerung EDITION E	Urinal-Besturing EDITION E	Dispositif de commande pour urinoir ÉDITION E	EDITION E Urinal-control	Control del urinario EDITION E

eSCHELL & BE-K - Zubehöre / Toebehoren / Accessoires / Accessories / Accesorios

B	# 00 505 00 99	Bus-Netzteil 30 V	Bus- contact 30 V	Bus- Bloc d'alimentation 30 V	Bus power supply unit 30 V	Fuente de alimenta- ción bus de 30 V
C	# 00 501 00 99	Bus-Extender Kabel BE-K	Bus-extender draadloos BE-K	Câble prolonga- teur de Bus BE-K	Bus extender, cable BE-K	Cable de extensión de bus BE-K
D	# 00 500 00 99	Wassermanage- ment-Server	Watermanagement- server	Serveur de Gestion d'eau	Water management server	Servidor de gestión de agua

Montage 30 V Netzbetrieb mit Werkseinstellung

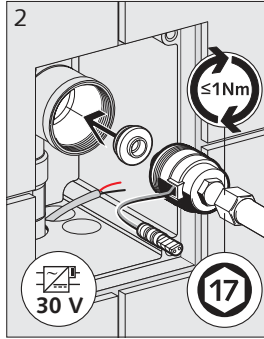
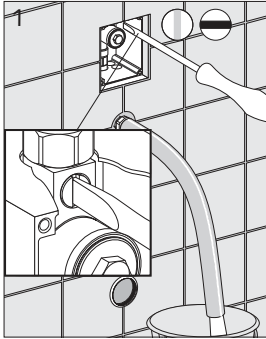

D Montage

Achtung:

Kabel Stromversorgung muss spannungsfrei sein!

- 1 Leitung spülen, danach Vorabspernung schließen
- 2 Adapter auf Magnetventil stecken Magnetventil einsetzen, nur handfest anziehen
- 3 E-Modul mit Magnetventil verbinden
- 4 BE-K mit E-Modul und Netzteil verbinden (weitere Infos siehe eSCHELL Wasser-management-System)
- 5 Rahmen mit Elektronik anschrauben

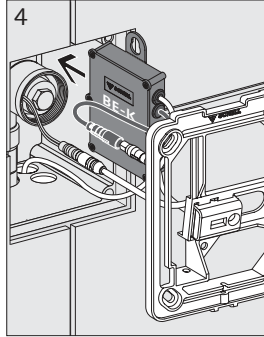
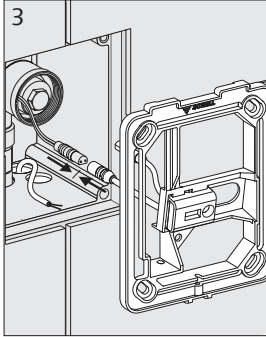

Achtung:

Urinalbecken installieren bevor Sie die Vorabspernung öffnen!

- 6 Vorabspernung öffnen; Stromversorgung herstellen (Hauptsicherung) LED blinkt im Sensorfeld, keine Gegenstände bzw. Hände in den Sensorbereich halten bis die LED aus ist. Funktionprüfung durchführen.
- 7 Anlern-Phase 5 min. Mindestverweilzeit 4 s, Nutzer erkannt -> LED blinkt gelb, Armatur spülbereit -> LED blinkt rot, nach 10 s im Erfassungsbereich erfolgt eine Spülung. (Standard max. Verweildauer 2 min. Es erfolgt eine Spülung). Ggf. Parameter ändern, siehe S. 37.
- 8 Innerhalb der Anlern-Phase Frontplatte aufsetzen

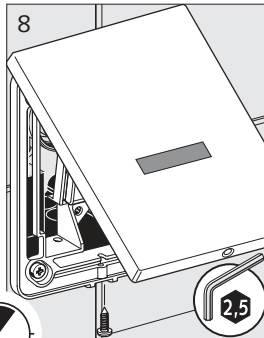
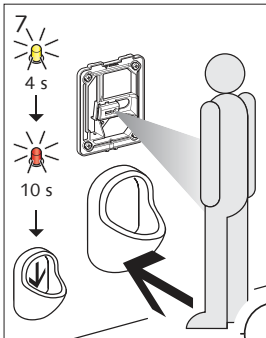
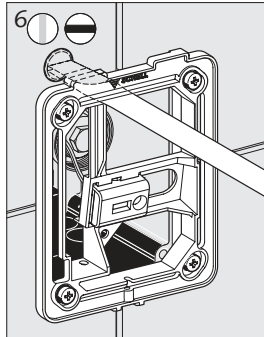
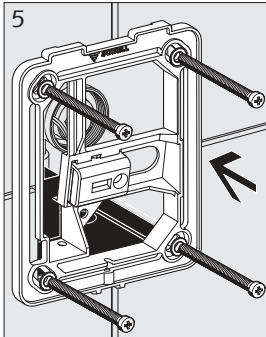

Hinweis:

Bei Steckverbindungen auf korrekte Positionierung achten!

NL Montage

Let op:

Er mag geen spanning op de voedingskabel staan!

- 1 Leiding spoelen, daarna regelstopkraan sluiten
- 2 Adapter op elektromagnetisch ventiel plaatsen
Elektromagnetisch ventiel plaatsen, enkel losjes aandraaien.
- 3 E-module aansluiten op elektromagnetisch ventiel
- 4 BE-K koppelen aan E-module en contactdoos (voor meer info raadpleeg; eSCHELL watermanagement-systeem)
- 5 Frame en elektronica plaatsen

Let op:

Installeer het urinoirbekken voordat u de geïntegreerde regelstopkraan opent!

- 6 Regelstopkraan openen;
Stroom inschakelen (hoofdschakelaar)
LED knippert in het sensorveld, wacht tot de LED uitgaat alvorens met een voorwerp c.q. de handen in het sensorbereik te bewegen.
Functioneringstest uitvoeren.
- 7 Aanleerfase 5 min.
minimale tijd < 4 sec,
Gebruiker herkend -> LED knippert geel,
Armatuur spoelklaar -> LED knippert rood,
na 10 sec. wordt het geregistreerde gebied gespoeld.
(standaard max. wachttijd 2 min. spoeling wordt uitgevoerd). Evt. parameters aanpassen, zie ook: pag. 38.
- 8 Frontplaat monteren tijdens de aanleerfase

Let op:

Let bij stekerverbindingen op de juiste positionering!

F Montage

Attention:

Le câble d'alimentation doit impérativement être HORS TENSION!

- 1 Rincer conduite, puis fermer robinet d'arrêt
- 2 Brancher l'adaptateur sur la vanne magnétique, installer la vanne magnétique, ne serrer qu'à la main
- 3 Raccorder prise E-Modul avec vanne magnétique ;
- 4 Raccorder BE-K avec E-Modul et bloc d'alimentation (autres infos, voir Système Gestion d'eau eSCHELL)
- 5 Visser cadre avec module électronique

Attention:

Installer les urinoirs avant l'ouverture du robinet d'arrêt!

- 6 Ouvrir robinet d'arrêt ;
Etablir les raccords de l'alimentation (fusible principal)
La LED clignote dans le champ de détection ; ne rien tenir, objets ou main, dans le champ de détection avant l'extinction de la LED. Exécuter un test de fonctionnement.
- 7 Phase d'adaptation 5 min.
Temporisation 4 s,
Utilisateur reconnu -> LED clignote jaune,
Robinetterie prête au rinçage -> LED clignote rouge, après 10 s
Un rinçage s'effectue dans la zone de collecte.
(Durée classique de présence, max 2 min. Un rinçage s'effectue). Si nécessaire, modifier les paramètres, voir page 39.
- 8 Pendant la phase d'adaptation, fixer la plaque de finition

Note:

Lors des connexions, veiller à un bon positionnement !

Installation of 30 V plug with factory settings / Montaje 30 V con ajustes de fábrica

GB Installation

Attention:

Power supply cable must be de-energised!

- 1 Flush line, then close isolating valve
- 2 Plug adapter on solenoid valve, insert solenoid valve, tighten only by hand
- 3 Connect E-module with solenoid valve
- 4 Connect BE-F with E-module and power supply unit
(for additional information, see eSHELL water management system)
- 5 Screw down frame with the electronics

Attention:

Install the urinal before opening the isolating valve!

- 6 Open the isolating valve;
Establish the power supply (main fuse)
LED flashes in sensor field; do not put hands or objects into the sensor area until the LED goes out. Carry out a function check.
- 7 Learning phase 5 min.
Minimum dwell time 4 s,
User detected -> LED flashes yellow,
fitting ready to flush -> LED flashes red,
flushing takes place after 10 s in the detection area.
(Default max. dwell time 2 min.
Flushing takes place). Change parameters if necessary, see p. 40.
- 8 Attach front plate within the learning phase

Note:

Make sure that plug connections are positioned correctly!

E Montaje

Atención:

¡El cable del suministro de corriente no debe estar bajo tensión!

- 1 Aclarar la tubería, cerrar después la llave de paso previa
- 2 Introducir el adaptador en la electroválvula, colocar electroválvula, apretar solo a mano
- 3 Unir el módulo electrónico con electroválvula
- 4 Unir el BE-F con el módulo electrónico y la fuente de alimentación
(para más información ver el sistema de gestión de agua eSHELL)
- 5 Atornillar bastidor con sistema electrónico

Atención:

¡Instalar los urinarios antes de abrir la llave de paso!

- 6 Abrir llave de paso;
Establecer suministro de corriente (fusible principal)
El LED en el campo del sensor parpadea, no colocar objetos ni poner las manos en el área del sensor hasta que se apague el LED.
Realizar una prueba de funcionamiento.
- 7 Fase de aprendizaje 5 min.
Tiempo mín. de estancia 4 s,
Usuario detectado -> el LED parpadea en amarillo,
válvula lista para la descarga -> el LED parpadea en rojo, se produce una descarga tras 10 s en el área de detección.
(tiempo máx. de estancia estándar 2 min.
No se produce una descarga). En caso necesario modificar los parámetros, ver p. 41.
- 8 Colocar la placa frontal durante la fase de aprendizaje

Aviso:

¡Prestar atención a que las conexiones estén colocadas correctamente!



Batteriewechsel / Batterij vervangen / Remplacement de la pile / Changing the battery / Cambio de la pila

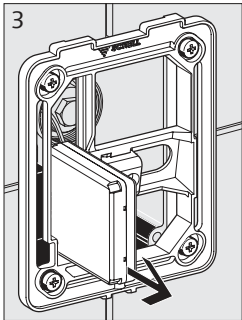
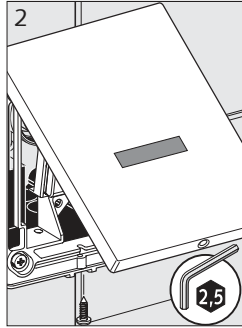
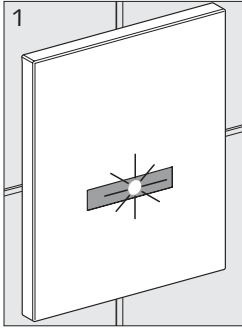

(D)

Montage

- 1 Gelbe Diode blinkt kurz nach jeder Benutzung bei niedrigem Batteriestand.
- 2 Rote Diode blinkt dauernd bei zu niedrigem Batteriestand; Sensor löst nicht mehr aus.
- 3 Frontplatte abnehmen.
- 4 4 x 1,5 V Alkalibatterien tauschen.

(NL)

Montage

- 1 Gele diode knippert kort na ieder gebruik bij lage batterijstand.
- 2 Rode diode knippert permanent bij lage batterijstand. Sensor gaat niet meer uit.
- 3 Frontplaat verwijderen.
- 4 4 x 1,5 V-alkalibatterij vervangen.

(F)

Montage

- 1 La diode jaune reste allumée lorsque le niveau de la pile est faible peu de temps après chaque utilisation.
- 2 La diode rouge reste allumée lorsque le niveau de la pile est faible. Le détecteur ne se déclenche plus.
- 3 Retirer la plaque frontale.
- 4 Remplacer les quatre piles alcaline 1,5 V.

(GB)

Montage

- 1 Yellow diode flashes briefly after each use if battery is low.
- 2 Red diode flashes continuously if battery is too low; sensor no longer triggers.
- 3 Remove the front-facing panel.
- 4 Replace the four 1,5 V alkali batteries.

(E)

Montaje

- 1 El diodo amarillo parpadea brevemente después de cada uso cuando el nivel de la pila está bajo.
- 2 El diodo rojo parpadea continuamente cuando el nivel de la pila es muy bajo, el sensor ya no se apaga.
- 3 Retirar la placa frontal.
- 4 Cambiar las cuatros pilas alcalinas de 1,5 V.

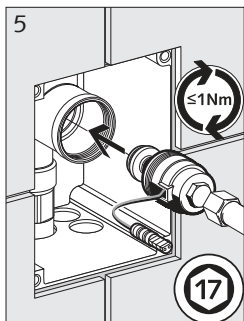
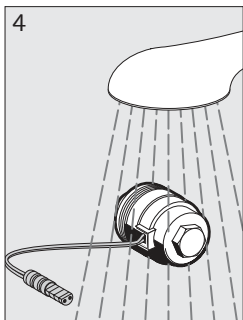
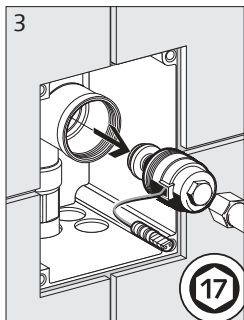
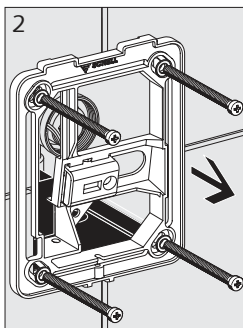
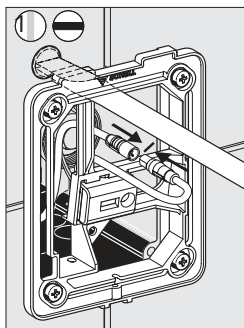

(D) Magnetventil reinigen

- 1 Vorabspernung schließen.
- 2 Rahmen mit Elektronik abschrauben.
- 3 Magnetventilstecker trennen, Magnetventil ausschrauben.
- 4 Filter abspülen, ggf. mit weicher Bürste reinigen.
- 5 Magnetventil einsetzen, nur handfest anziehen (≤ 1 Nm).

(NL) Magneetklep reinigen

- 1 Stopkraan sluiten.
- 2 Frame en elektronica losschroeven.
- 3 Magneetklepstekker lostrekken, magneetklep eruit schroeven.
- 4 Filter afspoelen, evt. met zachte borstel reinigen.
- 5 Magneetklep plaatsen, slechts handvast aandraaien (≤ 1 Nm).

(F) Nettoyer l'électrovanne

- 1 Fermer la vanne de fermeture.
- 2 Dévisser cadre avec module électronique.
- 3 Débrancher la fiche de l'électrovanne et dévisser l'électrovanne.
- 4 Rincer le filtre ; le cas échéant, le nettoyer avec une brosse souple.
- 5 Mettre l'électrovanne en place et serrer à la main (≤ 1 Nm).

(GB) Clean solenoid valve

- 1 Close isolating valve.
- 2 Unscrew frame with the electronics.
- 3 Remove solenoid valve plug, unscrew solenoid valve
- 4 Rinse off filter, if necessary clean with a soft brush.
- 5 Place solenoid valve, screw on only hand-tight (≤ 1 Nm).

(E) Limpiar válvula solenoide

- 1 Cerrar la válvula de paso previa.
- 2 Desatornillar bastidor con sistema electrónico.
- 3 Desconectar el conector de la válvula solenoide, desatornillar la válvula solenoide.
- 4 Aclarar el filtro y limpiarlo si hace falta con un cepillo suave.
- 5 Introducir la válvula solenoide, apretar sólo a mano (≤ 1 Nm).



Ersatzteile, Zubehör / Wisselstukken, toebehoren / Pièces de rechange, accessoires

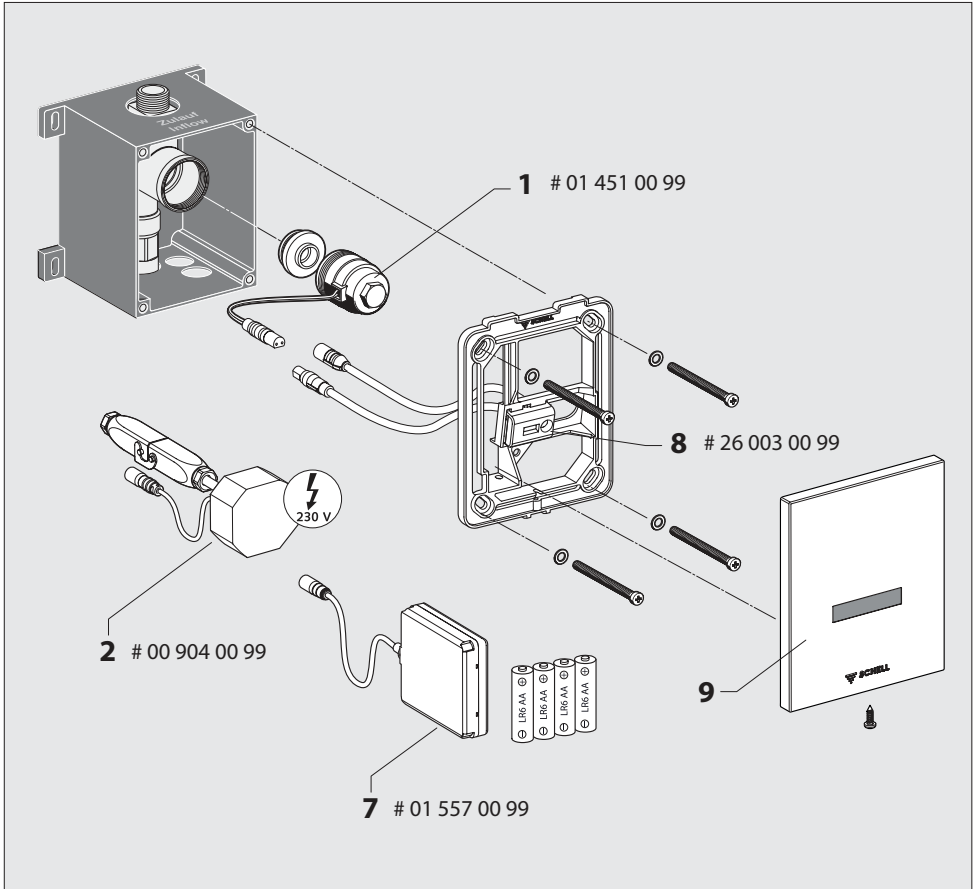

D

- 1 Magnetventil
- 2 Unterputz-Netzteil mit Stecker
- 3 Unterputz-Netzteil *
- 4 Netzteil *
- 5 Elektro-Verteilerkasten *
- 6 Bus-Netzteil (30 V) *
- 7 Batteriefach mit Batterien
- 8 Elektronikmodul
- 9 EDITION Frontplatte Chrom (# 23 077 06 99)
EDITION Frontplatte Alpinweiß (# 23 077 15 99)
EDITION Frontplatte Edelstahl (# 23 079 28 99)

* Zubehör

Replacement parts and accessories/ Piezas de recambio y accesorios

NL

- 1 Magneetklep
- 2 Voeding met stekker
- 3 Voeding *
- 4 Contactdoos*
- 5 Electro-verdeelkast *
- 6 Bus-contact (30 V) *
- 7 Batterijvak, met batterijen
- 8 Montagelijst met elektronische module
- 9 EDITION frontplaat chroom (# 23 077 06 99)
EDITION frontplaat oudwit (# 23 077 15 99)
EDITION frontplaat RVSI (# 23 079 28 99)

* toebehoren

F

- 1 Electrovanne
- 2 Bloc d'alimentation avec prise
- 3 Bloc d'alimentation *
- 4 Bloc d'alimentation*
- 5 Coffret de distribution électrique *
- 6 Bus-Bloc d'alimentation (30 V) *
- 7 Compartiment à pile
- 8 Cadre de montage avec module électronique
- 9 EDITION — Plaque frontale chromée
(# 23 077 06 99)
EDITION — Plaque frontale blanc alpin
(# 23 077 15 99)
EDITION — Plaque frontale acier inoxydable
(# 23 079 28 99)

* accessoires

GB

- 1 Solenoid valve
 - 2 Power connection with cable
 - 3 Power connection *
 - 4 Power supply unit *
 - 5 Electrical distribution box *
 - 6 Bus power supply unit (30 V) *
 - 7 Battery compartment with batteries
 - 8 Mounting frame with electronic module
- EDITION chrome front-facing panel
(# 23 077 06 99)
EDITION Off-white frontfacing panel
(# 23 077 15 99)
EDITION stainless steel front-facing panel
(# 23 079 28 99)

* accessory



E

- 1 Válvula solenoide
- 2 Fuente de alimentación bajo revoque con conector
- 3 Clavija de alimentación *
- 4 Fuente de alimentación *
- 5 Caja de distribución eléctrica *
- 6 Fuente de alimentación de bus (30 V) *
- 7 Compartimento de la pila vacío
- 8 Marco de montaje con módulo electrónico
- 9 Placa frontal cromada EDITION
(# 23 077 06 99)
Placa frontal blanco roto EDITION
(# 23 077 15 99)
Placa frontal acero inoxidable EDITION
(# 23 079 28 99)



* accesorio



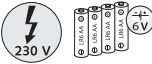

D

Funktion	Ursache	Maßnahme	Hinweis
EDITION E Spült nicht 	Vorabspernung geschlossen	öffnen	S. 13, Abb. 6
	Kein Strom	Stromversorgung herstellen	S. 13, Abb. 6
	Sensorfenster verklebt, verkratzt	reinigen, Frontplatte tauschen	S. 30
	Magnetventil defekt	tauschen	S. 30
	E-Modul defekt	tauschen	S. 30
Rote LED blinkt	Überspannung vom Netzteil	Netzteil gegen SCHELL-Netzteil tauschen	S. 30
EDITION E Spült nicht 	Vorabspernung geschlossen	öffnen	S. 13, Abb. 6
	Diode blinkt, Batterien leer	Batterien wechseln	S. 28
	Sensorfenster verklebt, verkratzt	reinigen, Frontplatte tauschen	S. 30
	Steckerpole vertauscht (MV)	Stecker prüfen, ggf. tauschen	S. 30
	Magnetventil defekt	tauschen	S. 30
	E-Modul defekt	tauschen	S. 30
Dauerläufer 	Steckerpole vertauscht	Stecker prüfen, ggf. tauschen	S. 13
	Magnetventil defekt	tauschen	S. 30
	E-Modul defekt	tauschen	S. 30

NL

Werking	Oorzaak	Maatregel	Opmerking
EDITION E Spoelt niet 	Stopkraan dicht	openen	P. 13, Afb. 6
	Geen stroom	Stroomtoevoer herstellen	P. 13, Afb. 6
	Sensorvenster beplakt, bekrast	reinigen, frontplaat vervangen	P. 30
	Magneetklep defect	vervangen	P. 30
	Elektronische module defect	vervangen	P. 30
Rode LED knippert	Overspanning van contact	Contactdoos vervangen door een SCHELL-contactdoos	P. 30
EDITION E Spoelt niet 	Stopkraan dicht	openen	P. 13, Afb. 6
	Diode knippert, batterij leeg	Batterij vervangen	P. 28
	Sensorvenster beplakt, bekrast	reinigen, frontplaat vervangen	P. 30
	Stekkerpolen verwisseld (MV)	Stekker controleren, evt. vervangen	P. 30
	Magneetklep defect	vervangen	P. 30
	Elektronische module defect	vervangen	P. 30
Loopt continu 	Stekkerpolen verwisseld (MV)	Stekker controleren, evt. vervangen	P. 13
	Magneetklep defect	vervangen	P. 30
	Elektronische module defect	vervangen	P. 30

F

Fonction	Cause	Remède	Note
EDITION E Aucun rinçage 	Vanne de fermeture fermée	Ouvrir	page 13, fig. 6
	Pas de courant	Raccorder l'alimentation en courant	page 13, fig. 6
	Regard du détecteur collé, griffé	Nettoyer, remplacer la plaque frontale	page 30
	Électrovanne défectueuse	Remplacer	page 30
	Module électrique défectueux	Remplacer	page 30
LED rouge clignote	Surtension du bloc d'alimentation	Bloc d'alimentation à remplacer par une pièce d'origine SCHELL	page 30
EDITION E Aucun rinçage 	Vanne de fermeture fermée	Ouvrir	page 13, fig. 6
	La diode clignote, piles à plat	Remplacer les batteries	page 28
	Regard du détecteur collé, griffé	Nettoyer, remplacer la plaque frontale	page 30
	Pôles de la fiche intervertis (MV)	Contrôler la fiche et, le cas échéant, la remplacer.	page 30
	Électrovanne défectueuse	Remplacer	page 30
	Module électrique défectueux Surtension du bloc d'alimentation	Remplacer Bloc d'alimentation à remplacer par une pièce d'origine SCHELL Remplacer	page 30
Fonctionnement continu 	Pôles de la fiche intervertis (MV)	Contrôler la fiche et, le cas échéant, la remplacer.	page 13
	Électrovanne défectueuse	Remplacer	page 30
	Module électrique défectueux	Remplacer	page 30

D



NL

F

GB



E



Function	Cause	Measure	Note
EDITION E Does not flush 	Isolating valve closed	open	page 13, fig. 6
	No power	Connect to power supply	page 13, fig. 6
	Sensor window is sticky, scratched	Clean, replace front-facing panel	page 30
	Solenoid valve defective	replace	page 30
	Electronic module defective	replace	page 30
Red LED flashes	Overvoltage from power supply unit	Exchange power supply unit against SCHELL power supply unit	page 30
EDITION E Does not flush 	Isolating valve closed	open	page 13, fig. 6
	Diode flashes, batteries dead	Change batteries	page 28
	Sensor window is sticky, scratched	Clean, replace front-facing panel	page 30
	Plug poles the wrong way round (MV)	Check plug, replace if necessary	page 30
	Solenoid valve defective	replace	page 30
Continuous flow 	Plug poles the wrong way round (MV)	Check plug, replace if necessary	page 13
	Solenoid valve defective	replace	page 30
	Electronic module defective	replace	page 30

E

D
NL
F
GB
E

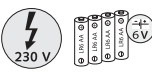
Funcionamiento	Causa	Medida	Indicación
EDITION E No hay aclarado 	La llave de paso previa está cerrada	Abrir	Pág. 13, fig. 6
	No hay corriente	Establecer la alimentación eléctrica	Pág. 13, fig. 6
	La ventana de sensor está sellada, arañada	Limpiar, cambiar la placa frontal	Pág. 30
	Válvula solenoide estropeada	Cambiar	Pág. 30
	Módulo electrónico averiado	Cambiar	Pág. 30
LED rojo parpadea	Sobretensión en la fuente de alimentación	Reemplazar la fuente de alimentación por una fuente de alimentación SCHELL	Pág. 30
EDITION E No hay aclarado 	La llave de paso previa está cerrada	Abrir	Pág. 13, fig. 6
	El diodo parpadea, las pilas está sin carga	Cambiar las pilas	Pág. 28
	La ventana de sensor está sellada, arañada	Limpiar, cambiar la placa frontal	Pág. 30
	Polos del conector cambiados (MV)	Comprobar el conector, cambiar en caso necesario	Pág. 30
	Válvula solenoide estropeada	Cambiar	Pág. 30
	Módulo electrónico averiado	Cambiar	Pág. 30
Funcionamiento continuo 	Polos del conector cambiados (MV)	Comprobar el conector, cambiar en caso necesario	Pág. 13
	Válvula solenoide estropeada	Cambiar	Pág. 30
	Módulo electrónico averiado	Cambiar	Pág. 30

Pflegehinweise / Reinigungsinstructies / Instructions pour le nettoyage / Maintenance tips / Indicaciones para el mantenimiento

(D)

Zur Reinigung nur milde, seifenhaltige Reinigungsmittel verwenden.

Keine kratzenden, scheuernden, alkohol-, ammoniak-, salzsäure-, phosphorsäure-, essigsäure- oder lösungsmittelhaltigen Reinigungs- oder Desinfektionsmittel benutzen.

Keine Reinigung mit Hochdruck- und Dampfstrahlgeräten!

(NL)

Voor de reiniging alleen milde, zeephoudende reinigingsmiddelen gebruiken.

Geen krassende, schurende, alcohol-, ammoniak-, zout - zuur-, fosforzuur-, azijnzuurhoudende of oplossingsmiddelhoudende reinigings- of desinfectiemiddelen gebruiken.

Geen reiniging met stoomstraalapparaten!

(F)

Utiliser uniquement des produits de nettoyage doux, à base de savon pour le nettoyage.

Ne pas utiliser de produits de nettoyage et désinfectants irritants, abrasifs, ou encore à base d'alcool, d'ammoniac, d'acide chlorhydrique, d'acide phosphorique ou d'acide acétique.

Ne pas utiliser de nettoyeurs à jet de vapeur pour le nettoyage!

(GB)

Only use mild, soapy cleaning agents for cleaning.

Do not use scratchy, abrasive cleaning and disinfecting agents, or agents containing alcohol, hydrochloric acid, phosphoric acid, acetic acid or solvents.

Do not clean with steam-jet units!

(E)

Para limpiar, usar únicamente un limpiador suave a base de jabón.

Prohibido emplear productos de limpieza o desinfección corrosivos ni abrasivos que contengan alcohol, amoníaco, ácido clorhídrico, ácido fosfórico o ácido acético.

¡No limpiar con chorro de agua o vapor a presión!

(D)

Spülvolumen in Liter in Abhängigkeit von Spüldauer und Druck

(NL)

Spoelvolume in liter afhankelijk van spoeltijd en druk

(F)

Volume de rinçage en litres en fonction de la durée de rinçage et de la pression

(GB)

Flushing volume in litres depends on flushing time and pressure

(E)

Volumen de descarga en litros dependiendo de la duración y presión de la descarga

[s]	[bar]					
	1 bar	2 bar	3 bar	4 bar	5 bar	
1	0,4	0,5	0,6	0,7	0,75	[I]
2	0,6	0,9	1,1	1,2	1,3	
3	0,9	1,2	1,5	1,7	1,8	
4	1,1	1,6	1,9	2,2	2,3	
5	1,4	2,0	2,4	2,7	2,9	
6	1,8	2,4	2,8	3,2	3,4	
7	2,0	2,7	3,3	3,8	4,0	
8	2,2	3,1	3,8	4,3	4,4	
9	2,4	3,4	4,2	4,8	5,0	
10	2,7	3,8	4,7	5,3	5,5	
11	3,0	4,2	5,1	5,8	6,0	
12	3,2	5,0	5,7	6,5	7,2	
13	3,5	5,5	6,0	7,0	7,6	
14	3,7	5,1	6,5	7,4	8,3	
15	4,0	5,6	6,9	8,0	8,9	

D Manuelle Programmierung

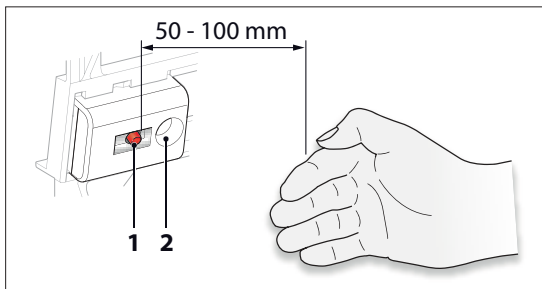

Manuelle Programmierung

Bedienelemente zur Programmierung:

- 1 LED (gelb / rot)
- 2 Sensorfeld

Die folgende Tabelle gibt einen Überblick über die Hauptprogramme und die verfügbaren Parameter zur manuellen Programmierung der Armatur:



		Parameter:			
Funktionen	F1	Spüldauer	1 s 2 s 3 s ..15 s		
			P1 	P2 	P3
	F2	Reichweite	Kurz	Mittel *	Lang **
	F3	Stagnations- spülung	Aus *	Ein, 24 h nach letzter Nutzung	täglich Ein, alle 24 h
	F4	Vorspülung 1 s	Aus *	Ein	
	F5	Stadion- betrieb	Aus *	Ein	
F6	Geruchs- verschluss- Spülung	Aus *	Ein		

* Werkseinstellung

** Programmierbeispiel

In den Abbildungen auf Seite 42 und 43 ist die manuelle Programmierung Schritt für Schritt dargestellt. Beispielhaft wird hier gezeigt, wie die **Funktion „Reichweite“ (F2) auf „Lang“ (P3) eingestellt wird.**

Die Programmierung erfolgt in vier Schritten, die hier kurz zusammengefasst werden.

- 1. Manuelle Programmierung starten**
 Stromzufuhr unterbrechen — mindestens 20 s warten — und Stromzufuhr wieder herstellen.
 Während des Startvorgangs der Elektronik blinkt die LED im Sensorfeld rot/gelb.
Fassen Sie in dieser Phase nicht in den Sensorbereich!
 Anschließend leuchtet die LED für max. 7 s rot. Verdecken Sie innerhalb dieser Rotphase das Sensorfeld und halten Sie es verdeckt. Der Programmiermodus wird gestartet.
- 2. Funktion (F1 - F6) auswählen**
 Die Funktionen werden jetzt nacheinander durch Blinken der gelben LED signalisiert (siehe Tabelle). Zur Auswahl einer Funktion geben Sie den Sensorbereich während des jeweiligen Blinkcodes frei.

- 3. Parameter einstellen**
 Durch Blinken der roten LED werden Sie über den aktuell eingestellten Parameter informiert (siehe Tabelle).
 Durch erneutes Verdecken des Sensorfelds können Sie die entsprechenden Parameter einstellen. Diese werden nacheinander durch Blinken der roten LED signalisiert (siehe Tabelle).
 Zur Einstellung eines Parameters geben Sie den Sensorbereich während des jeweiligen Blinkcodes frei.
- 4. Betriebsbereitschaft herstellen**
 Nach Verlassen des Sensorbereichs beginnt der Programmiermodus erneut mit dem Zeitfenster von 7 Sekunden (Dauerleuchten der roten LED).
 Wird der Sensor innerhalb der 7 Sekunden nicht verdeckt, ist der Programmiervorgang abgeschlossen.
 Die Armatur ist nun betriebsbereit.

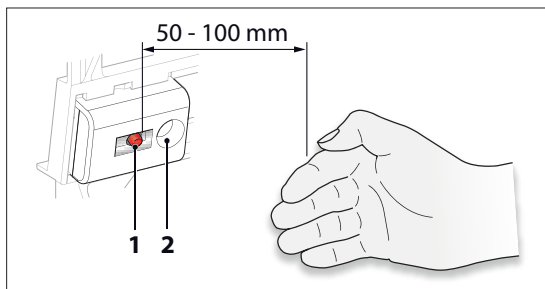

Handmatige programmering

Bedieningselementen voor de programmering:

- 1 LED (geel / rood)
- 2 Sensorveld

De volgende tabel geeft een overzicht van de hoofdprogramma's en de beschikbare parameters voor de handmatige programmering van de kraan:

		Parameters:			
Functies	F1	Spoeltijd	1 s 2 s 3 s ..15 s		
			P1 	P2 	P3
	F2	Reikwijdte	Kort	Gemiddeld *	Lang **
	F3	Stagnatie-spoeling	Uit *	Aan, 24 h na laatste gebruik	dagelijks Aan, om de 24 h
	F4	Voorspoeling 1 s	Uit *	Aan	
	F5	Stadion-bedrijf	Uit *	Aan	
F6	Geur-sluiting-spoeling	Uit *	Aan		

* Werkinstelling

** Programmerbeispiel

In de afbeeldingen op pagina 42 en 43 is de handmatige programmering stap voor stap voorgesteld. Bij wijze van voorbeeld wordt hier getoond hoe de functie „Reikwijdte“ (F2) op „Lang“ (P3) wordt ingesteld..

De programmering gebeurt in vier stappen, die hier kort worden samengevat.

- 1. Handmatige programmering starten**
 Stroomtoevoer onderbreken — minstens 20 s wachten — en stroomtoevoer weer herstellen.
 Tijdens het starten van de elektronica knipt de LED in het sensorveld rood/geel.
Kom in deze fase niet met uw handen in het sensorbereik!
 Vervolgens brandt de LED gedurende max. 7 s rood. Bedek binnen deze rode fase het sensorveld en houd hem bedekt. De programmeermodus wordt gestart.
- 2. Functie (F1 - F6) selecteren**
 De functies worden nu na elkaar door knippen van de gele LED signaleerd (zie tabel). Om een functie te selecteren geeft u het sensorbereik tijdens de betreffende knippercode vrij.

- 3. Parameters instellen**
 Door knippen van de rode LED wordt u geïnformeerd over de momenteel ingestelde parameters (zie tabel).
 Door het sensorveld opnieuw te bedekken kunt u de betreffende parameters instellen. Deze worden na elkaar door knippen van de rode LED signaleerd (zie tabel).
 Om een parameter in te stellen geeft u het sensorbereik tijdens de betreffende knippercode vrij.
- 4. Operationeel maken**
 Na verlaten van het sensorveld begint de programmeermodus opnieuw met het tijdvenster van 7 seconden (continu branden van de rode LED).
 Als het sensorveld binnen de 7 seconden niet wordt bedekt, dan is de programmering afgesloten. De kraan is nu operationeel.

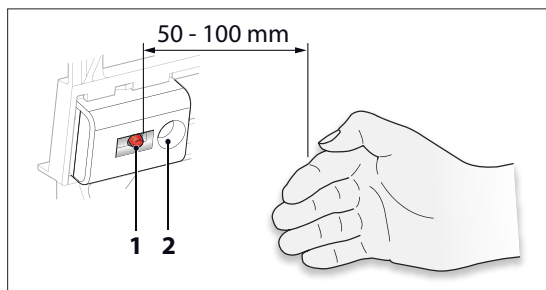

Programmation manuelle

Éléments de commande pour la programmation :

- 1 LED (jaune / rouge)
- 2 Champ du détecteur

Le tableau suivant donne un aperçu des principaux programmes et paramètres disponibles pour la programmation manuelle du robinet :



		Paramètres:			
Fonctions	F1	Temps de rinçage	1 s 2 s 3 s ..15 s		
			P1	P2	P3
	F2	Portée	Courte	Moyenne *	Longue **
	F3	Rinçage de stagnation	Arrêt *	Marche, 24 h après la dernière utilisation	Marche, en journée Toutes les 24 heures
	F4	Prérinçage 1 s	Arrêt *	Marche	
	F5	Mode „Stade“	Arrêt *	Marche	
	F6	Rinçage siphon	Arrêt *	Marche	

* Réglage par défaut

** Exemple de programmation

La programmation manuelle est décrite pas-à-pas dans les illustrations des pages 42 et 43.

La fonction « Portée » (F2) est, par exemple, réglée ici sur « Longue » (P3).

La programmation se fait en quatre étapes, brièvement résumée ici.

1. Démarrage de la programmation manuelle

Interrompre l'alimentation en courant

- Attendre au moins 20 s - Rétablir l'alimentation en courant.

La LED du champ du détecteur clignote en rouge et jaune pendant le démarrage du circuit électronique.

Ne rien placer dans la zone de détection pendant cette phase!

La LED reste ensuite allumée en rouge pendant max. 7 s. Pendant cette phase, couvrir le champ du détecteur et la maintenir couverte. Le mode de programmation démarre.

2. Sélection d'une fonction (F1 - F6)

Les fonctions sont alors signalisées l'une après l'autre par le clignotement de la LED jaune (cf. tableau). Pour sélectionner une fonction, découvrir la zone de détection pendant que le code correspondant clignote.

3. Réglage des paramètres

Le clignotement de la LED rouge vous indique le paramètre actuellement réglé (cf. tableau).

Couvrir à nouveau le champ du détecteur pour régler les paramètres correspondants. Ceux-ci sont alors signalisés l'un après l'autre par le clignotement de la LED rouge (cf. tableau).

Pour sélectionner un paramètre, découvrir la zone de détection pendant que le code correspondant clignote.

4. Mise en service

Lorsque plus rien ne se trouve dans le champ du détecteur, le mode de programmation redémarre pour une période de 7 secondes (la LED rouge reste allumée).

Si rien ne pénètre dans le champ du détecteur pendant ces 7 secondes, la programmation s'achève. Le robinet peut alors être utilisé.

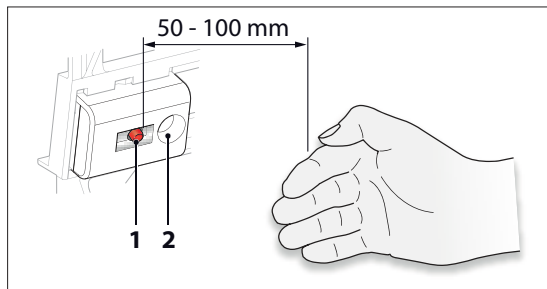

Manual programming

- Operating elements for programming:
- 1 LED (yellow / red)
- 2 Sensor field

The following table provides an overview of the main programs and the available parameters for programming the fitting manually:

		Parameter:			
Functions	F1	Flush time	1 s	2 s	3 s ..15 s
			P1	P2	P3
	F2	Range	Short	Medium *	Long **
	F3	Stagnation flush	Off *	On, 24 h after last use	On, daily every 24 h
	F4	Pre-flushing 1 s	Off *	On	
	F5	Stadium mode	Off *	On	
F6	Odour trap flushing	Off *	On		

* Factory setting
 ** Programming example

In the pictures on pages 42 and 43, manual programming is depicted step-by-step. As an example it is shown how to set the "range" function (F2) to "long" (P3).

Programming is carried out in four steps, which are briefly summarised here.

- 1. Start manual programming**
 Disconnect the power supply — wait at least 20 s — and reconnect the power supply.
 When the electronics are booting, the LED in the sensor field flashes red/yellow.
Do not put your hands into the sensor area during this phase!
 Afterwards the LED is red for max. 7 s. During this red phase, cover the sensor field and keep it covered. Programming mode is started.
- 2. Select function (F1 - F6)**
 The functions are now indicated one at a time by the flashing yellow LED (see table). To select a function, uncover the sensor field when the corresponding code is flashing.

- 3. Set parameters**
 The flashing red LED shows you the currently set parameter (see table). By covering the sensor field again you can set the corresponding parameter. The parameters are indicated one at a time by the flashing red LED (see table). To set a parameter, uncover the sensor area when the corresponding code is flashing.
- 4. Start operation**
 After leaving the sensor field, the programming mode starts once again with a time window of 7 seconds (red LED is on continuously).
 If the sensor field is not covered during these 7 seconds, the programming is completed. The fitting is now ready for use.

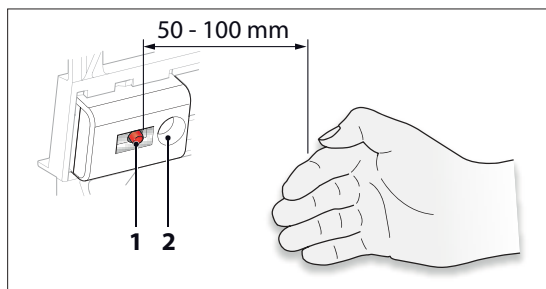

Programación manual

Elementos de mando para la programación:

- 1 LED (amarillo/rojo)
- 2 Campo del sensor

La siguiente tabla ofrece un resumen de los programas principales y de los parámetros disponibles para la programación manual del grifo:



		Parámetros:			
Funciones	F1	Tiempo de enjuague	1 s 2 s 3 s ..15 s		
			P1 	P2 	P3
	F2	Alcance	Corto	Medio *	Largo **
	F3	Descarga por inactividad	Desconexión *	Conexión, 24 h desde la última descarga	Conexión diaria cada 24 h
	F4	Descarga previa 1 s	Desconexión *	Conexión	
	F5	Modo „Estadio“	Desconexión *	Conexión	
F6	Descarga de bloqueo de olores	Desconexión *	Conexión		

* Ajuste de fábrica

** Ejemplo de programación

En las imágenes de las páginas 42 y 43 se muestra la programación manual paso a paso.

Como ejemplo se utiliza la función cómo ajustar „Alcance“ (F2) a „Largo“ (P3).

La programación se lleva a cabo en cuatro pasos que se muestran resumidos.

1. Iniciar programación manual

Interrumpir la alimentación eléctrica —esperar al menos 20 s— y volver a establecer la alimentación eléctrica. Durante el inicio del sistema electrónico el LED parpadea en el campo del sensor rojo/amarillo.

¡Durante esta fase no toque el área del sensor!

A continuación se ilumina en rojo el LED durante máx. 7 s. Durante esta fase en rojo cubra el campo del sensor y manténgala cubierta. Se inicia el modo de programación.

2. Seleccionar la función (F1 - F6)

Las funciones se señalan ahora sucesivamente al parpadear el LED amarillo (ver tabla). Para seleccionar una función, destape el campo del sensor cuando parpadee el código correspondiente.

3. Ajustar parámetros

El LED rojo intermitente le informa del parámetro ajustado en ese momento (ver tabla).

Volviendo a cubrir el campo del sensor puede ajustar los parámetros correspondientes. Estos se señalan sucesivamente al parpadear el LED rojo (ver tabla).

Para ajustar un parámetro, destape el campo del sensor cuando parpadee el código correspondiente.

4. Establecer la disposición de servicio

Al salir del campo del sensor vuelve a iniciarse el modo de programación en un plazo de 7 segundos (iluminación continua del LED rojo).

Si no se cubre el campo del sensor durante estos 7 segundos, la programación habrá concluido. El grifo está ahora listo para operar.

1.

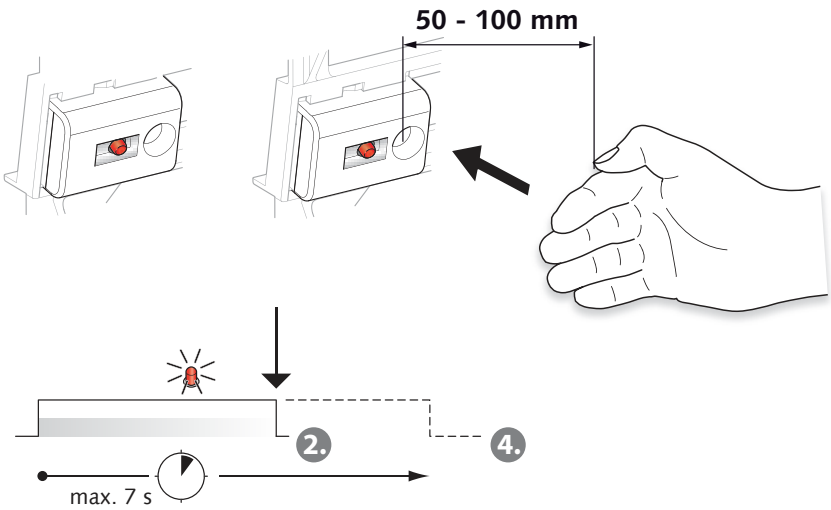
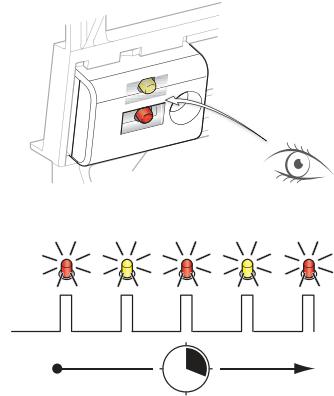
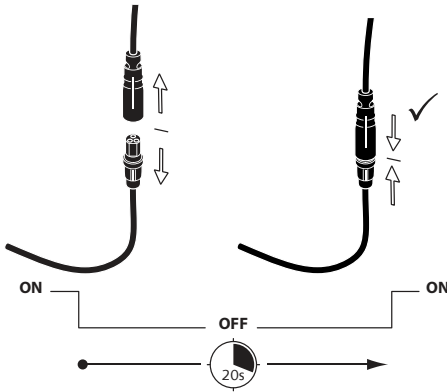
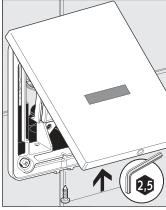

F auswählen, P einstellen / F selecteren, P instellen / Sélectionner F, régler P / Select F, set P / Seleccionar F, ajustar P

D
NL
F
GB
E

2.

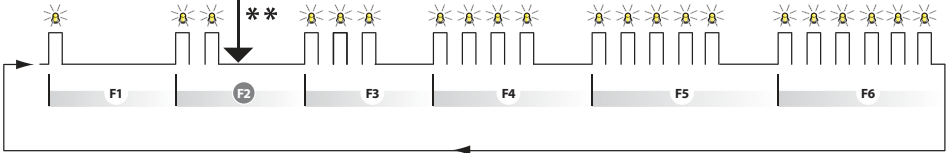
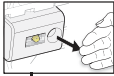
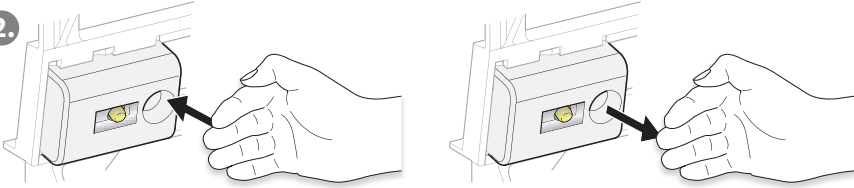

3.

50 - 100 mm

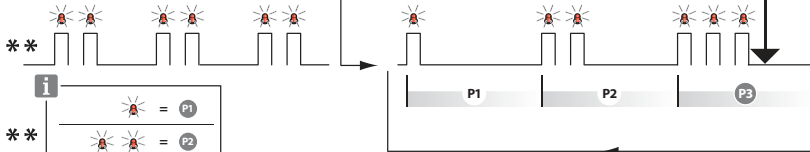
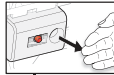
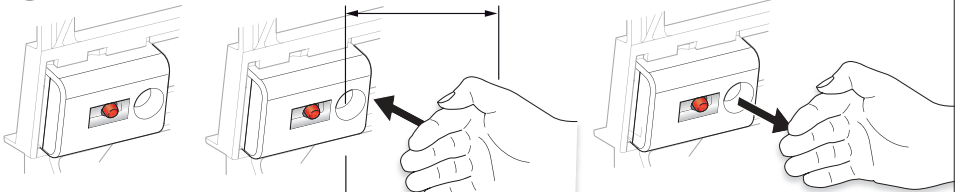

i

**		= P1
**		= P2
**		= P3

4.

Test

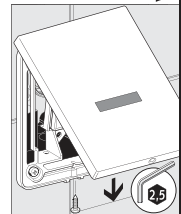
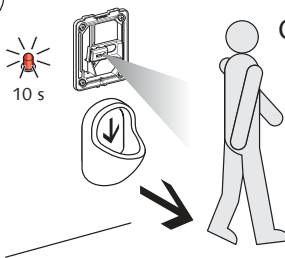
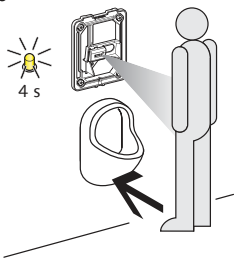

- D** Die eingestellten Parameter können durch Blinkcodes an der Armatur abgelesen (siehe „Manuelle Programmierung“ oder mit einem USB-Adapter (Art.-Nr. 01 586 00 99) und der eSCHELL-Software ausgelesen werden. Diese steht unter www.schell.eu zum Download zur Verfügung.
Tragen Sie die eingestellten Parameter in die nebenstehende Tabelle ein.
- NL** De ingestelde parameters kunnen door knippercodes aan de kraan afgelezen (zie „Handmatige programmering“ of met een USB-adapter (art.-nr. 01 586 00 99) en de eSCHELL-software uitgelezen worden. Deze staat onder www.schell.eu voor download ter beschikking.
Voer de ingestelde parameters in in de tabel hiernaast.
- F** Les paramètres réglés peuvent être consultés au moyen des clignotements sur le robinet (cf. «Programmation manuelle» ou au moyen d'un adaptateur USB (n° art. 01 586 00 99) et du logiciel eSCHELL). Celui-ci est disponible pour le téléchargement sur le site www.schell.eu.
Consignez les paramètres réglés dans le tableau ci-contre.
- GB** The set parameters can be read by means of the flashing codes on the fitting (see "Manual programming") or by means of a USB adapter (Item No. 01 586 00 99) and the eSCHELL-software. This software is available for download at www.schell.eu.
Enter the parameters set in the adjacent table.
- E** Los parámetros ajustados pueden leerse mediante códigos parpadeantes en el grifo (ver „Programación manual“) o con un adaptador USB (n.º de art. 01 586 00 99) y el software eSCHELL. Este puede descargarse en www.schell.eu.
Introduzca los parámetros ajustados en la tabla contigua.

Eingestellte Parameter / Ingestelde parameters
 Paramètres réglés / Set parameters / Parámetros ajustados

- D
- NL
- F
- GB
- E



.....

.....

.....

.....









SCHELL GmbH & Co. KG
Armaturentechnologie
Raiffeisenstraße 31
57462 Olpe
Germany
Telefon +49 27 61 / 8 92-0
Telefax +49 27 61 / 8 92-199
info@schell.eu
www.schell.eu

