

- (DE) Aufbau-Anleitung*
- (EN) Assembly instructions*
- (ES) Instrucciones de montaje*
- (FR) Instructions de montage*
- (IT) Istruzioni di montaggio*
- (NL) Montage-instructies*
- (PL) Instrukcja montażu*

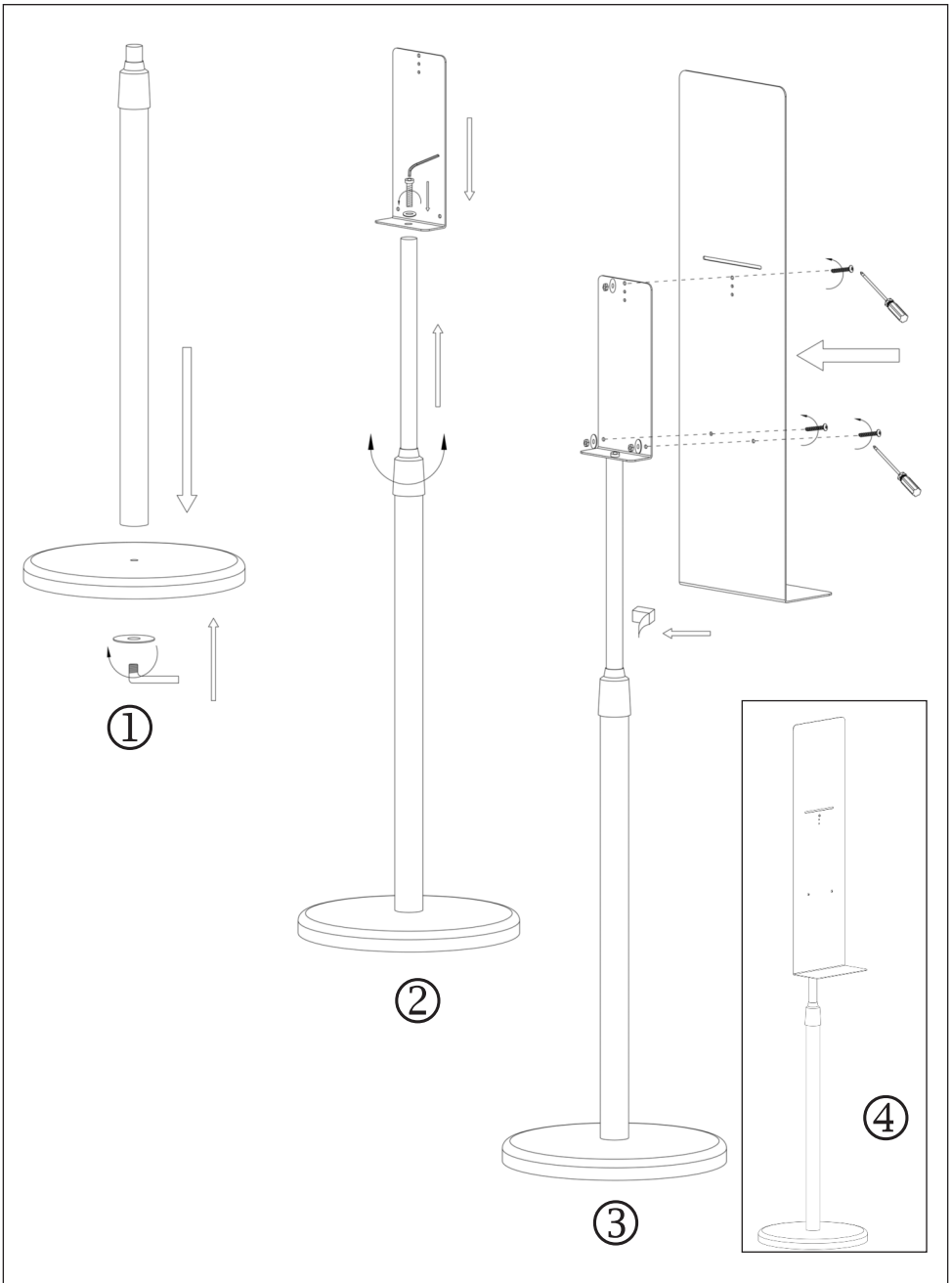

(DE) ANWEISUNGEN ZUR PRODUKTGEWÄHRLEISTUNG:

Das Unternehmen gewährleistet, dass die vom Werk ausgelieferten Produkte den relevanten Sicherheitsstandards und technischen Anforderungen entsprechen, die bei normalem Gebrauch und Wartung alle Funktionen aufweisen.

Wird innerhalb eines Jahrs ab dem Kaufdatum von unserem Wartungspersonal bestätigt, dass ein Fehler auf Herstellungsprozesse oder Materialien zurückzuführen ist, dann ist die Gewährleistung kostenfrei.

Diese Gewährleistung deckt alle Material- oder Herstellungsmängel ab, sie schließt aber Folgendes nicht ein:

- Produktschäden durch unsachgemäßen Gebrauch.
- Produktschäden, die durch unsachgemäße Installation verursacht wurden.
- Produktschäden, die durch unautorisierte Änderungen des Kunden verursacht wurden.
- Naturkatastrophen und vom Menschen verursachte Schäden.

Das Unternehmen führt den Kundendienst für das Produkt nur mit gültigen Belegen und entsprechenden Produktgewährleistungskarten durch.

Nach dem Verkauf des Produkts werden keine Rücksendungen akzeptiert, Qualitätsprobleme ausgenommen.

(EN) PRODUCT WARRANTY INSTRUCTIONS:

The company ensures the products shipped from the factory meet the relevant safety standards and technical requirements, which can display all functions under normal use and maintenance.

Within one year from the date of purchase, it is confirmed by our maintenance personnel that the failure is damaged due to manufacturing processes or materials, then the warranty is free.

This warranty covers any defects in material or workmanship, but does not include:

- Product damage caused by incorrect use.
- Product damage caused by incorrect use.
- Product damage caused by customer's unauthorized modification.
- Natural disasters and man-made damage.

The company only performs product after-sales maintenance services with valid tickets and corresponding product warranty cards.

Once the product is sold, do not accept any returns unless it is quality problem.

(ES) INSTRUCCIONES DE GARANTÍA DEL PRODUCTO:

La empresa asegura que los productos enviados desde la fábrica cumplen con las normas de seguridad y los requisitos técnicos relevantes, que ofrecen todas las funciones en condiciones normales de uso y mantenimiento.

La garantía será gratuita durante un año a partir de la fecha de compra, si nuestro personal de mantenimiento confirma que el fallo se debe a los procesos de fabricación o a los materiales.

Esta garantía cubre cualquier defecto de material o mano de obra, pero no incluye:

- Daños en el producto causados por un uso indebido.
- Daños en el producto causados por una instalación incorrecta.
- Daños en el producto causados por una modificación no autorizada del cliente.
- Desastres naturales y daños causados por los usuarios.

La empresa solo realiza servicios de mantenimiento posventa de productos con recibos válidos y las correspondientes tarjetas de garantía del producto.

Una vez adquirido el producto, no se aceptan devoluciones salvo que se trate de un problema relacionado con la calidad.

(FR) INSTRUCTIONS RELATIVES À LA GARANTIE DU PRODUIT :

L'entreprise s'assure que les produits expédiés de l'usine sont conformes aux normes de sécurité et aux exigences techniques pertinentes, et qu'ils peuvent afficher toutes les fonctions dans des conditions normales d'utilisation et d'entretien.

Dans un délai d'un an à compter de la date d'achat, s'il est confirmé par notre personnel de maintenance que la défaillance est due à des processus ou des matériaux de fabrication, la garantie est alors gratuite.

Cette garantie couvre tout défaut de matériau ou de fabrication, mais ne comprend pas:

- Dommages au produit causés par une utilisation incorrecte.
- Dommages au produit causés par une installation incorrecte.
- Dommages au produit causés par une modification non autorisée par le client.
- Catastrophes naturelles et dommages causés par l'homme.

L'entreprise n'effectue les services de maintenance après-vente des produits qu'avec des tickets valides et les cartes de garantie des produits correspondants.

Une fois le produit vendu, nous n'acceptons aucun retour, sauf en cas de problème de qualité

(IT) GARANZIA SUL PRODOTTO:

La società garantisce che i prodotti spediti dalla fabbrica soddisfano gli standard di sicurezza rilevanti e i requisiti tecnici che descrivono tutte le funzioni in normali condizioni d'uso e di manutenzione.

Concediamo un servizio di garanzia gratuito di un anno dalla data di acquisto se il nostro personale di manutenzione conferma che il guasto è causato da processi di produzione o difetti di fabbrica.

Questa garanzia copre eventuali difetti di materiale o lavorazione, ma non include:

- Danni al prodotto causati da un uso improprio.
- Danni al prodotto causati da un'installazione errata.
- Danni al prodotto causati da una modifica, non autorizzata, da parte del cliente.
- Disastri naturali e danneggiamenti causati dall'uomo.

La società esegue solo servizi di manutenzione after-sales con tagliandi validi e relativi certificati di garanzia sul prodotto.

Una volta venduto il prodotto non può essere restituito a meno che non vi sia un problema di qualità.

(NL) PRODUCTGARANTIE INSTRUCTIES:

De onderneming dat de producten die door de fabriek worden verscheept vol-
doen aan de veiligheidsnormen en technische vereisten, die alle functies kunnen
weergeven onder normaal gebruik en onderhoud.

Als binnen een jaar na de aanschafdatum door ons onderhoudspersoneel wordt
bevestigd dat de storing is beschadigd door fabricageprocessen of materialen, is
de garantie gratis.

Deze garantie dekt alle defecten in materiaal of vakmanschap, maar omvat niet:

- Productbeschadiging veroorzaakt door onjuist gebruik.
- Productbeschadiging veroorzaakt door onjuiste installatie.
- Productbeschadiging veroorzaakt door ongeoorloofde modificatie door de
klant.
- Natuurrampen en door mensen veroorzaakte schade.

De onderneming voert alleen product after-sales-onderhoud uit met geldige
ticket en corresponderende productgarantiekaarten.

Accepteer geen retouren zodra het product is verkocht, tenzij het een kwaliteits-
probleem is

(PL) INSTRUKCJE DOTYCZĄCE GWARANCJI PRODUKTU:

Firma zapewnia, że produkty dostarczane z fabryki spełniają odpowiednie normy bezpieczeństwa i wymagania techniczne, które mogą wykazywać wszystkie funkcje w warunkach zwykłego użytkowania i konserwacji.

Jeżeli w ciągu jednego roku od daty zakupu nasz personel serwisowy potwierdzi, że usterka wynika z procesów produkcji lub materiałów, to świadczenie gwarancyjne jest bezpłatne.

Niniejsza gwarancja obejmuje wszelkie wady materiałowe lub produkcyjne, ale nie obejmuje:

- Uszkodzenie produktu z powodu nieprawidłowego użytkowania.
- Uszkodzenie produktu z powodu nieprawidłowej instalacji.
- Uszkodzenie produktu z powodu nieuprawnionych modyfikacji użytkownika.
- Klęski żywiołowe i uszkodzenie wyrządzone przez człowieka.

Firma wykona posprzedażowy serwis konserwacyjny produktu tylko z ważnym paragonem i odpowiadającymi produktowi kartami gwarancyjnymi.

Nie akceptujemy zwrotów po sprzedaży produktu, chyba że problem związany jest z jego jakością.

NW/NORDWEST

NORDWEST Handel AG
Robert-schumann.Straße 17
44263 Dortmund
Tel. +49 231 2222-3001
E-Mail: info@nordwest.com
Internet: www.nordwest.com