

NOW.

Originalbedienungsanleitung
Original Instruction Manual
Manual de instrucciones original
Mode d'emploi original
Manuale d'uso originale
Oryginalna instrukcja obsługi

Teleskopleiter
Telescopic Ladder
Escalera Telescópica
Échelle télescopique
Scala telescopica
Drabiny teleskopowej
2,63 m 4000722004
3,27 m 4000722005

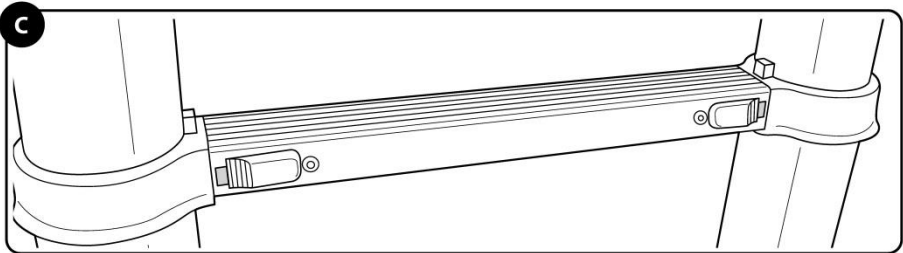

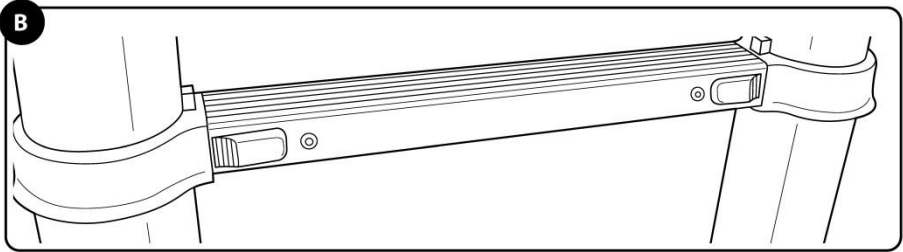
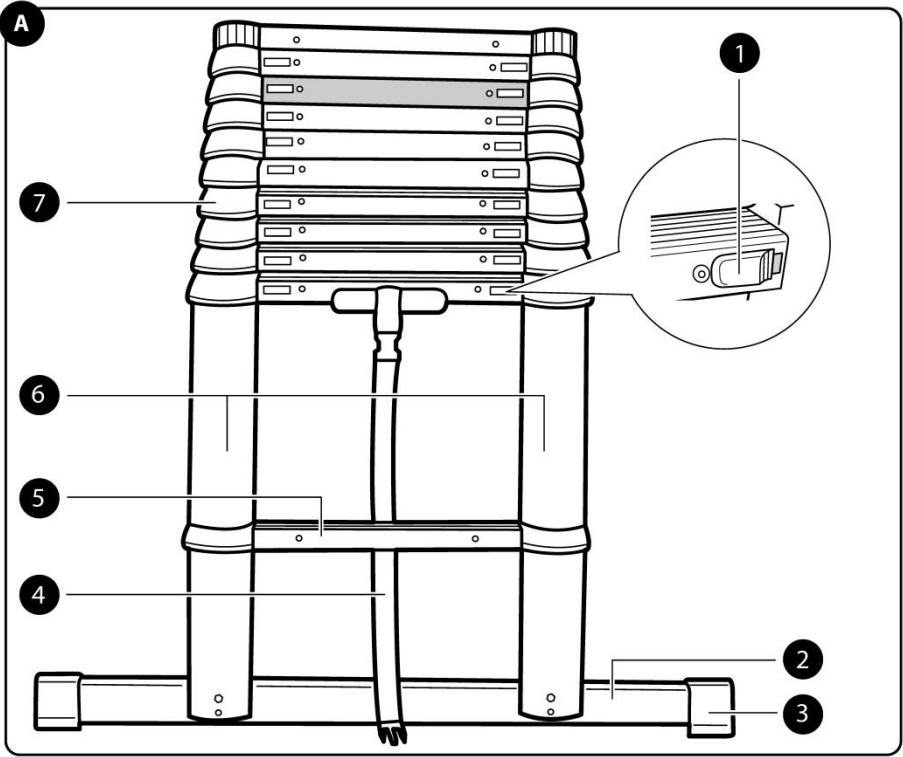
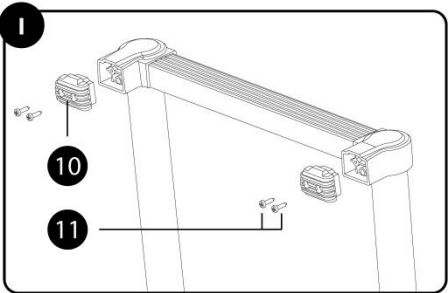
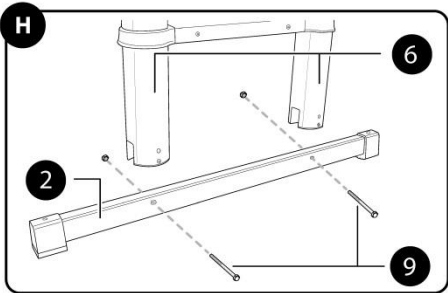
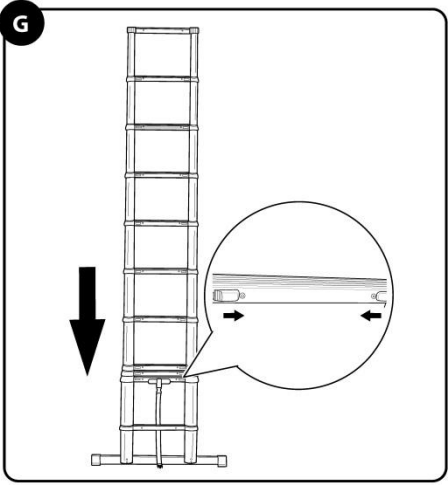
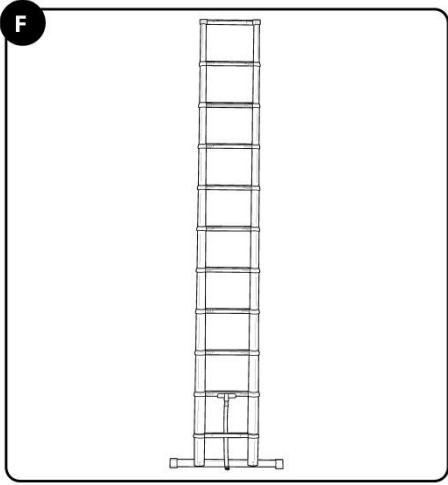
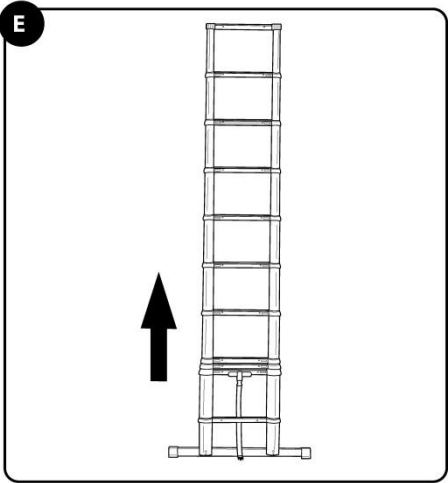
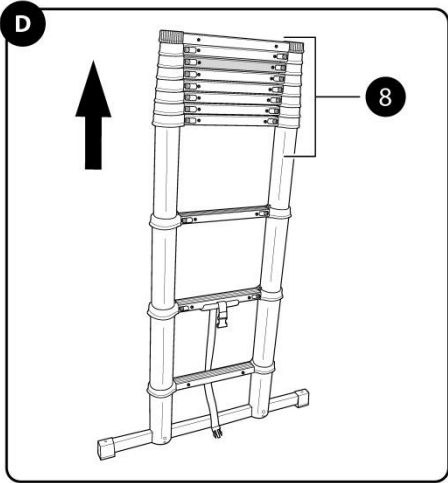

Deutsch

Lieferumfang/Produktteile

1. Entriegelungstaste (Sperreinrichtung)
2. Standfuß
3. Rutschfeste Kappe (Standfuß)
4. Gurt
5. Sprosse
6. Holm
7. Schutzkappe (Sprosse)
8. Blockbildung oben
(bei nicht auf Maximallänge ausgezogener Leiter)
9. Sechskantschraube mit Mutter, 2 x
10. Schutzkappe (Wand), 2 x
11. Schraube, 4 x

Inhalt

Allgemeines	2
Sicherheit.....	5
Erstinbetriebnahme.....	10
Leiter benutzen.....	12
Reinigung und Wartung.....	14
Transport und Aufbewahrung.....	15
Unfallursachen	16
Technische Daten.....	17
Entsorgung	17

Allgemeines

Gebrauchsanleitung lesen und aufbewahren

Diese Gebrauchsanleitung gehört zu dieser Alu-Teleskopleiter (im Folgenden nur „Leiter“ genannt). Sie enthält wichtige Informationen zur Sicherheit und Verwendung.

Lesen Sie die Gebrauchsanleitung, insbesondere die Sicherheitshinweise, sorgfältig durch, bevor Sie die Leiter einsetzen. Die Nichtbeachtung dieser Gebrauchsanleitung kann zu schweren Verletzungen oder zu Schäden an der Leiter führen.

Die Gebrauchsanleitung basiert auf den in der Europäischen Union gültigen Normen und Regeln. Beachten Sie im Ausland auch landesspezifische Richtlinien und Gesetze.

Bewahren Sie die Gebrauchsanleitung für die weitere Nutzung auf. Wenn Sie die Leiter an Dritte weitergeben, geben Sie unbedingt diese Gebrauchsanleitung mit.

Zeichenerklärung

Die folgenden Symbole und Signalworte werden in dieser Gebrauchsanleitung, auf der Leiter oder auf der Verpackung verwendet.

WARNUNG

Dieses Signalsymbol/-wort bezeichnet eine Gefährdung mit einem mittleren Risikograd, die, wenn sie nicht vermieden wird, den Tod oder eine schwere Verletzung zur Folge haben kann.

VORSICHT!

Dieses Signalsymbol/-wort bezeichnet eine Gefährdung mit einem niedrigen Risikograd, die, wenn sie nicht vermieden wird, eine geringfügige oder mäßige Verletzung zur Folge haben kann.

HINWEIS!



Dieses Signalwort warnt vor möglichen Sachschäden. Dieses Symbol gibt Ihnen nützliche Zusatzinformationen zur Handhabung oder zur Verwendung.



„Der TÜV Rheinland bestätigt, dass die Teleskopleiter den einschlägigen Anforderungen an ein sicheres Produkt entspricht.“

ID 1111223368



Lesen und verstehen Sie die Gebrauchsanleitung bevor Sie die Leiter verwenden.



Warnung, Sturz von der Leiter! Bei unsachgemäßer Handhabung besteht Verletzungsgefahr. Sie können leicht ausrutschen oder von der Leiter fallen und sich verletzen.



Platzieren Sie die Leiter mit „Back“ in Richtung der Wand und „Front“ in Richtung des Benutzers zeigend.



Beachten Sie beim Aufstellen der Leiter den notwendigen Neigungswinkel. Der Neigungswinkel/Aufstellwinkel der Leiter muss etwa 75° betragen (Verhältnis 1:4).



Beachten Sie die maximale Belastungsgrenze von 150 kg.



Beachten Sie, dass der Leiter-Überstand über dem Anlegepunkt mindestens 1 m betragen muss.



Führen Sie immer eine Sichtprüfung der Leiter durch, bevor Sie die Leiter benutzen.



Überprüfen Sie immer die Leiterfüße, bevor Sie die Leiter benutzen.



Sichern Sie das obere und das untere Leiterende



Die maximale Anzahl der Benutzer auf der Leiter beträgt 1. Stellen Sie sicher, dass sich immer nur eine Person zur Zeit auf der Leiter befindet.



Vermeiden Sie seitliches Hinauslehnen.

Arbeiten, die eine seitliche Belastung bei Leitern bewirken, z. B. seitliches Bohren durch feste Werkstoffe, vermeiden.



Seitliches Wegsteigen von der Leiter auf eine andere Oberfläche ist unzulässig.



Stellen Sie sicher, dass sich am Aufstellungsort keine Verunreinigen auf dem Boden befinden.



Stellen Sie die Leiter nur auf festem Untergrund auf.



Es darf sich immer nur eine Person auf jedem besteigbaren Schenkel der Leiter befinden.



Warnung,
elektrische Gefährdung!
Achten Sie beim Transport der Leiter auf Gefährdungen durch Stromleitungen.



Verwenden Sie die Leiter nicht als Überbrückung.



Immer mit dem Gesicht zur Leiter aufsteigen und absteigen.



Achten Sie auf das richtige Anlegen des oberen Leiterendes.



Die Leiter nicht auf einem unebenen oder losen Untergrund benutzen.



Beachten Sie beim Benutzen der Leiter die korrekte Aufstellrichtung.



Die Leiter darf nur in Kombination mit dem Stabilisator an den Füßen (Standfuß) benutzt werden.



Vor Benutzung der Leiter müssen alle ausgezogenen Sprossen verriegelt sein.



Sprosse verriegelt.

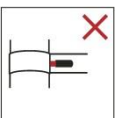

Sprosse entriegelt.

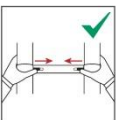

Beim Einfahren der Leiter müssen sich die Hände an den Außenpfosten befinden und dürfen zu keinem Zeitpunkt, während des Einfahr-Prozesses, auf den Sprossen abgelegt werden.

Sicherheit

Bestimmungsgemäßer Gebrauch



Die Leiter ist Ausschließlich als Aufstiegshilfe mit einer Maximalbelastung von 150 kg konzipiert. Sie ist für den privaten und gewerblichen Gebrauch bestimmt.

Die Leiter ist ausschließlich als Anlegeleiter konzipiert, d.

h. sie muss mit einem Neigungswinkel von ca. 1:4 an einen Anlegepunkt gelehnt werden.

Verwenden Sie die Leiter nur wie in dieser Gebrauchsanleitung beschrieben. Jede andere Verwendung gilt als nicht bestimmungsgemäß und kann zu Sachschäden oder sogar zu Personenschäden führen. Die Leiter ist kein Kinderspielzeug.





Der Hersteller oder Händler übernimmt keine Haftung für Schäden, die durch nicht bestimmungsgemäßen oder falschen Gebrauch entstanden sind.

Sicherheitshinweise

WARNUNG!

Gefahr von schweren Verletzungen!

Bei unsachgemäßer Verwendung oder unsachgemäßer Handhabung der Leiter entstehen Risiken, die zu schweren Verletzungen oder sogar zum Tod führen können.

- Verwenden Sie die Leiter nur, wenn Sie in guter gesundheitlicher Verfassung sind. Bestimmte gesundheitliche Umstände, Medikamenteneinnahme sowie Alkohol- und Drogenmissbrauch können bei der Benutzung der Leiter zu einer erhöhten Gefährdung Ihrer Sicherheit führen. 
- Stellen Sie beim Transport von Leitern auf Dachträgern oder in einem Lastkraftwagen sicher, dass die Leitern auf angemessene Weise befestigt/angebracht sind, um Personen- und Sachschäden zu verhindern.
- Prüfen Sie die Leiter nach der Lieferung und vor der ersten Benutzung, um den Zustand und die Funktion aller Teile Festzustellen. 
- Führen Sie eine Sichtprüfung der Leiter auf Beschädigung und sichere Benutzung zu Beginn jeden Arbeitstages, an dem die Leiter benutzt werden muss, durch. 
- Stellen Sie sicher, dass die Leiter für den jeweiligen Einsatz geeignet ist.
- Verwenden Sie die Leiter nicht, wenn sie beschädigt ist. 
- Beseitigen Sie alle Verunreinigungen an der Leiter, z. B. nasse Farbe, Schmutz, Öl oder Schnee, bevor Sie die Leiter benutzen.
- Vor der Benutzung einer Leiter bei der Arbeit sollte eine Risikobewertung unter Berücksichtigung der Rechtsvorschriften im Land der Benutzung durchgeführt werden.
- Die Leiter muss in der richtigen Aufstellposition aufgestellt werden, z. B. richtiger Aufstellwinkel für Anlegeleitern (Neigungswinkel ca. 1:4), Sprossen und Auftritte waagrecht.
- Sperreinrichtungen, sofern angebracht, müssen vor der Benutzung vollständig gesichert werden. 

- Die Leiter muss auf einem ebenen, waagerechten und unbeweglichen Untergrund stehen.



- Eine Anlegeleiter sollte gegen eine ebene, feste Fläche gelehnt und vor der Benutzung gesichert werden, z. B. indem Sie die Anlegeleiter befestigen oder indem Sie eine geeignete Einrichtung zur Sicherung der Standfestigkeit verwenden.



- Die Leiter darf niemals von oben her in eine neue Stellung gebracht werden.
- Wenn die Leiter in Stellung gebracht wird, ist auf das Risiko einer Kollision zu achten, z. B. mit Fußgängern, Fahrzeugen oder Türen. Verriegeln Sie Türen und Fenster im Arbeitsbereich, falls möglich, jedoch nicht Notausgänge.

- Überprüfen Sie Ihre Umgebung auf Gefahrenquellen, wie z. B. Hochspannungs-Freileitungen oder andere freiliegende elektrische Betriebsmittel, bevor Sie die Leiter aufstellen und darauf steigen.



- Stellen Sie die Leiter immer auf den Füßen auf und nicht auf den Sprossen bzw. Stufen.

- Stellen Sie die Leiter nicht auf rutschige Flächen (z. B. Eis, blanke Flächen oder deutlich verunreinigte feste Flächen), sofern nicht durch zusätzliche Maßnahmen verhindert wird, dass die Leiter rutscht oder dass die verunreinigten Stellen ausreichend sauber sind.



- Überschreiten Sie keinesfalls die Nutzlast der Leiter. Die maximale Tragfähigkeit der Leiter beträgt 150 kg.



- Lehnen Sie sich nicht zu weit von der Leiter weg wenn Sie darauf stehen. Sie sollten immer mit beiden Füßen fest auf derselben Stufe stehen und Ihre Körpermitte (Bauchnabel) zwischen den Holmen halten.



- Steigen Sie keinesfalls ohne zusätzliche Sicherung in größerer Höhe von der Leiter weg. Befestigen Sie die Leiter oder verwenden Sie eine geeignete Vorrichtung zur Sicherung der Standsicherheit.

- Verwenden Sie die oberen drei Sprossen der Leiter nicht als Standfläche. Achtung, der oberste Träger gilt nicht als Sprosse. Der oberste Träger darf ebenfalls nicht als Standfläche verwendet werden.



- Verwenden Sie die Leiter nur für einfache und kurze Arbeiten.

- Verwenden Sie die Leiter nicht für Arbeiten unter elektrischer Spannung. Die Leiter besteht aus leitfähigem Material. Für unvermeidbare Arbeiten unter elektrischer Spannung nicht leitende Leitern verwenden.



- Verwenden Sie die Leiter bei ungünstigen Wetterbedingungen nicht im Freien, z. B. bei starkem Wind oder Sturm.
- Stellen Sie sicher, dass Kinder nicht mit der Leiter spielen. Lassen Sie eine aufgestellte Leiter nicht unbeaufsichtigt.
- Halten Sie Kinder von der Leiter fern.
- Verriegeln Sie Türen und Fenster im Arbeitsbereich, falls möglich, jedoch nicht Notausgänge.

- Steigen Sie immer mit dem Gesicht zur Leiter auf der Leiter hoch und von der Leiter herunter.



- Beim Aufsteigen und Absteigen an der Leiter gut festhalten. Bei Arbeiten auf der Leiter festhalten oder andere Sicherheitsmaßnahmen ergreifen, wenn dies nicht möglich ist.



- Verwenden Sie die Leiter nicht zur Überbrückung oder als Brücke.



- Tragen Sie geeignetes festes Schuhwerk, wenn Sie auf die Leiter steigen.

- Vermeiden Sie Arbeiten auf der Leiter mit einseitiger Last, beispielsweise das seitliche Bohren durch feste Materialien (z. B. Ziegel oder Beton).



- Bleiben Sie nicht zu lange ohne regelmäßige Unterbrechung auf der Leiter (Müdigkeit ist eine Gefahr). Steigen Sie sofort von der Leiter, wenn Sie Müdigkeit verspüren.

- Anlegeleitern für den Zugang zu einer größeren Höhe sollten mindestens 1 m über den Anlegepunkt hinaus ausgeschoben werden.





- Steigen Sie nicht höher als bis zum letzten Meter der Anlegeleiter.

Maximalhöhe Art. 4000722004: 1,37 m

Maximalhöhe Art. 4000722005: 1,98 m



- Transportieren Sie nur leichte, handliche Gegenstände, wenn Sie sich auf der Leiter befinden. Halten Sie sich bei Arbeiten auf der Leiter immer mit einer Hand fest oder, falls dies nicht möglich ist, treffen Sie zusätzliche Sicherheitsvorkehrungen. 
- Stellen Sie vor Gebrauch sicher, dass die Sperreinrichtungen der Leiter funktionieren und alle ausgezogenen Abschnitte ordnungsgemäß verriegelt sind, bevor Sie auf die Leiter steigen. Verwenden Sie die Leiter nur, wenn sie ordnungsgemäß funktioniert. 
- Stellen Sie sicher, dass sich keine Leitungen oder Rohre, ungesicherte Fenster und Türen sowie Mauervorsprünge in Ihrer Nähe befinden, bevor Sie auf die Leiter steigen.
- Verwenden Sie die Leiter nicht, wenn eine oder mehrere der rutschfesten Kappen für den Standfuß fehlen oder sichtbare Schäden aufweisen.
- Stellen Sie die Leiter so auf, dass sie immer frei zugänglich ist.
- Steigen Sie Sprosse für Sprosse auf die Leiter, und lassen Sie nicht mehrere Sprossen aus.
- Rutschen Sie nicht an den Holmen herunter.
- Sichern Sie bei Bedarf die Stabilität der Leiter durch Zusatzmaßnahmen, z. B. durch Verzurren der Leiter an einer festen Verankerung.
- Wenn Sie in größeren Höhen arbeiten, sichern Sie die Leiter durch zusätzliche Maßnahmen.
- Transportieren Sie die Leiter nur wenn sie vollständig zusammengeschoben und mit dem Gurt gesichert ist.
- Verschieben Sie die Leiter nicht, wenn eine Person darauf steht.
- Legen Sie keine Werkzeuge oder Gegenstände auf den Sprossen ab, und hängen Sie nichts an die Leiter.
- Ziehen Sie nicht kraftvoll an Gegenständen und üben Sie keinen starken Druck auf Gegenstände aus, wenn Sie auf der Leiter stehen. Die Leiter könnte dadurch umfallen.
- Tragen Sie stets eng anliegende Kleidung, wenn Sie auf die Leiter steigen. Weite Kleidung kann sich verfangen und dazu führen, dass Sie von der Leiter fallen.
- Verlängern Sie die Leiter nicht behelfsmäßig und verändern Sie sie in keiner anderen Weise in Form und Funktion.
- Die Leiter darf niemals von oben her in eine neue Stellung gebracht werden.
- Bei Verwendung im Freien den Wind beachten.

Erstinbetriebnahme

Leiter und Lieferumfang prüfen

WARNUNG!

Verletzungsgefahr!

Wenn Sie eine beschädigte Leiter verwenden oder die Leiter unsachgemäß gebrauchen besteht ein großes Verletzungsrisiko.

- Prüfen Sie die Leiter nach der Lieferung und vor der ersten Benutzung, um den Zustand und die Funktion aller Teile festzustellen.

WARNUNG!

Erstickungsgefahr!

Wenn Kinder mit der Verpackungsfolie spielen, können sie sich darin verfangen und ersticken.

- Lassen Sie Kinder nicht mit der Verpackungsfolie spielen.

HINWEIS!

Beschädigungsgefahr!

Wenn Sie die Verpackung unvorsichtig mit einem scharfen Messer oder anderen spitzen Gegenständen öffnen, kann die Leiter beschädigt werden.

- Gehen Sie beim Öffnen vorsichtig vor.
1. Nehmen Sie die Leiter aus der Verpackung.
 2. Prüfen Sie, ob die Lieferung vollständig ist (siehe **Abb. A**).
 3. Kontrollieren Sie, ob die Leiter oder die Einzelteile Schäden aufweisen. Ist dies der Fall, benutzen Sie die Leiter nicht. Wenden Sie sich an den Händler.

Schutzkappen (Wand) montieren

- Montieren Sie die beiden Schutzkappen vor der Verwendung mit den beiden mitgelieferten Schrauben (siehe **Abb. I**).
- Verwenden Sie die Leiter NIEMALS ohne Schutzkappen.

Standfuß montieren

VORSICHT!

Personen- und Sachschäden!

Die Leiter kann bei der Montage des Standfußes umfallen. Dabei kann es zu Sach- oder Personenschäden kommen.

- Achten Sie bei der Montage des Standfußes darauf, dass die Leiter nicht umfällt.
 - Ziehen Sie ggf. eine zweite Person für die Montage hinzu.
1. Stellen Sie den Standfuß **(2)** mit den rutschfesten Kappen **(3)** auf den Boden

(siehe **Abb. H**).

2. Stecken Sie die Holme (**6**) so auf den Standfuß, dass die Montagebohrungen von Holmen und Standfuß übereinanderliegen.
3. Stecken Sie die Sechskantschrauben (**9**) durch die Montagebohrungen.
4. Fixieren Sie die Schrauben mit den Muttern.

ACHTUNG! – Folgende Punkte sind vor dem Gebrauch der Teleskopleiter zu prüfen:

- Überprüfen, dass Holme / Beine (aufrechtstehende Teile) / Sprossen / oberster Träger / Standfuß nicht verbogen, gekrümmt, verdreht, verbeult, gerissen, korrodiert oder verrottet sind.
- Überprüfen, dass Holme / Beine (aufrechtstehende Teile) / Sprossen / oberster Träger / Standfuß um die Fixierpunkte für andere Teile in gutem Zustand sind.
- Überprüfen, dass Befestigungen (üblicherweise Nieten, Schrauben, Bolzen) nicht fehlen und nicht lose oder korrodiert sind.
- Überprüfen, dass Holme / Beine (aufrechtstehende Teile) / Sprossen / oberster Träger / Standfuß nicht fehlen und nicht lose, stark abgenutzt, korrodiert oder beschädigt sind.
- Überprüfen, dass die Verriegelungsmechanismen und die Verriegelungsanzeigen ordnungsgemäß funktionieren, nicht fehlen, nicht lose, stark abgenutzt, korrodiert oder beschädigt sind und dass die Sprossensegmente vorschriftsmäßig verriegeln.
- Überprüfen, dass die Gummifüße nicht lose, stark abgenutzt, korrodiert oder beschädigt sind.
- Überprüfen, dass die Gummifüße nicht fehlen und nicht beschädigt sind.
- Überprüfen, dass die Leiter frei von Verunreinigung (z. B. Schmutz, Farbe, Öl oder Fett) ist.
- Prüfen Sie, ob die Verriegelungsanzeigen funktionieren und sichtbar sind.
- Prüfen Sie die Halterungen auf Risse und andere Fehler, z. B. gebrochene Teile.
- Achten Sie darauf, dass es zu keiner Relativbewegung zwischen den Trägern und den Sprossen / Stufen kommt.

Ergibt eine der oben stehenden Überprüfungen kein zufriedenstellendes Ergebnis, sollte die Leiter **NICHT** benutzt werden!

Leiter benutzen

WARNUNG!

Gefahr von schweren Verletzungen!

Wenn Sie die Leiter unsachgemäß verwenden, können Sie sich und andere Personen verletzen.

- Steigen Sie nur auf die Leiter, wenn Sie:
 - sie ordnungsgemäß an einem geeigneten Ort und gemäß den Anweisungen aufgestellt haben,
 - feste Schuhe tragen,

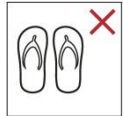

- alle Informationen im Kapitel „Sicherheit“ sorgfältig gelesen und verstanden haben.
- Stellen Sie sicher, dass die Sperreinrichtungen der Leiter funktionieren und alle ausgezogenen Abschnitte ordnungsgemäß verriegelt sind, bevor Sie auf die Leiter steigen.
- Lassen Sie Kinder mit der aufgestellten Leiter nicht allein und unbeaufsichtigt.
- Stellen Sie sich nicht auf die obersten drei Sprossen sowie den obersten Träger der Leiter.
- Während des Stehens auf der Leiter diese nicht bewegen.
- Stellen Sie sicher, dass die Leiter ordnungsgemäß gesichert ist, wenn Sie sie umstellen.
- Steigen Sie nur auf die Leiter, wenn Sie sie im korrekten Anlegewinkel von 75° (Neigungswinkel 1:4) aufgestellt haben.

VORSICHT!

Quetschgefahr!

Wenn Sie beim Ausziehen oder Zusammenschieben der Leiter unvorsichtig vorgehen, können Sie sich die Fingerklemmen oder quetschen.

- Gehen Sie beim Ausziehen und Zusammenschieben der Leiter vorsichtig vor.
- Achten Sie darauf, dass sich Ihre Finger, Hände und Arme beim Zusammenschieben in einer Höhe mit den betätigten Entriegelungstasten befinden.

Sperreinrichtung

Mithilfe der Sperreinrichtungen an den Sprossen (5) werden die einzelnen Leiterabschnitte verriegelt, wenn Sie die Leiter ausziehen.

- Prüfen Sie immer, ob alle Abschnitte ordnungsgemäß verriegelt sind, bevor

Sie auf die Leiter steigen:

- Die Sperreinrichtung eines Abschnittes **ist verriegelt**, wenn neben beiden Entriegelungstasten **(1)** einer Sprosse der rote Abschnitt **nicht sichtbar** ist (siehe **Abb. B**).
 - Wenn Sie Druck auf die entsprechende Sprosse ausüben, lässt sich diese nicht herschieben.
 - Die Sperreinrichtung eines Abschnittes ist **nicht verriegelt**, wenn neben einer oder beiden Entriegelungstasten 1 einer Sprosse der rote Abschnitt **sichtbar** ist (siehe **Abb. C**). Wenn Sie Druck auf die entsprechende Sprosse ausüben, lässt sich diese herschieben.
- Beachten Sie, dass, wenn Sie die Leiter von oben nach unten ausziehen, die einzelnen Abschnitte erst dann verriegeln, wenn Sie die Leiter auf die Gesamtlänge ausgezogen haben.

Leiter ausziehen

Leiter um einige Sprossen ausziehen



Wenn Sie die Leiter nicht auf die volle Länge ausziehen, muss sich die Blockbildung **(8)** aus den verbleibenden, nicht ausgezogenen Sprossen mit den Schutzkappen **(7)** am oberen Ende der Leiter befinden.

1. Stellen Sie die Leiter auf einem festen und ebenen Untergrund auf.
2. Stabilisieren Sie die Leiter, indem Sie einen Fuß auf den Standfuß **(2)** stellen.
3. Ziehen Sie die Leiter von unten nach oben Sprosse für Sprosse bis zur gewünschten Länge aus (siehe **Abb. D**).
Mithilfe der Sperreinrichtung wird jeder Abschnitt automatisch verriegelt, sobald Sie die entsprechende Sprosse **(5)** maximal herausgezogen haben.
4. Stellen Sie sicher, dass jeder Leiterabschnitt verriegelt ist, bevor Sie auf die Leiter steigen (siehe Abschnitt „Sperreinrichtung“).

Leiter bis zur Gesamtlänge ausziehen

1. Stellen Sie die Leiter auf einem festen und ebenen Untergrund auf.
2. Stabilisieren Sie die Leiter, indem Sie einen Fuß auf den Standfuß **(2)** stellen.
3. Ziehen Sie die Leiter von oben nach unten Sprosse für Sprosse bis zur Gesamtlänge aus (siehe **Abb. E** und **F**).
Beachten Sie dabei, dass die Sperreinrichtungen der Leiter erst dann verriegeln, wenn Sie die Leiter auf die Gesamtlänge ausgezogen haben.
4. Stellen Sie sicher, dass jeder Leiterabschnitt verriegelt ist, bevor Sie auf die Leiter steigen (siehe Abschnitt „Sperreinrichtung“).

Leiter zusammenschieben



Wenn Sie die untersten Entriegelungstasten (auf der zweiten Sprosse von unten) betätigen, werden alle Sprossen des darüber liegenden Leiterteils automatisch entriegelt und zusammengeschoben. Wenn Sie bei einer der oberen Sprossen beginnen, entriegeln nur die darüber liegenden Sprossen und die darunter liegenden Sprossen müssen separat entriegelt werden.

1. Stellen Sie sicher, dass die Leiter auf einem festen und ebenen Untergrund steht.
2. Achten Sie darauf, dass sich Ihre Finger, Hände und Arme beim Zusammenschieben in einer Höhe mit den betätigten Entriegelungstasten **(1)** befinden.
3. Drücken Sie beide Entriegelungstasten einer Sprosse zur Mitte, sodass der rote Bereich darunter sichtbar wird (siehe **Abb. G**).

Die Sperrvorrichtung entriegelt und der Leiterrest oberhalb der Sprosse wird zusammengeschoben.

Reinigung und Wartung

WARNUNG!

Verletzungsgefahr!

Bei unsachgemäßer Handhabung besteht Verletzungsgefahr, wenn Sprossen oder Holme verunreinigt sind, können Sie leicht abrutschen, von der Leiter herunterstürzen und sich verletzen.

- Halten Sie die Leiter sauber. Entfernen Sie Verunreinigungen, wie z. B. Schmutz, Farbreste etc. nach jeder Benutzung, bevor Sie die Leiter zusammenschieben.
- Wischen Sie immer die Sprossen ab.
- Lassen Sie Reparatur- und Wartungsarbeiten ausschließlich von sachkundigen Personen durchführen.
- Bei Reparatur und Austausch von Teilen, wie z. B. Füßen, ist falls erforderlich der Hersteller oder Händler zu kontaktieren.

HINWEIS!

Beschädigungsgefahr!

Unsachgemäße Reinigung kann zur Beschädigung führen.

- Verwenden Sie keine aggressiven Reinigungsmittel, Bürsten mit Metall- oder Nylonborsten sowie keine scharfen oder metallischen Reinigungsgegenstände wie Messer, harte Spachtel und dergleichen. Diese können die Oberflächen beschädigen.

- Halten Sie die Schutzkappen und die rutschfesten Kappen des Standfußes frei von Schmutz, Schleifabrieb und dergleichen. Dies könnte die Oberfläche beschädigen.
- Reinigen Sie die Leiter mit einem Besen oder einem Tuch.
- Trocknen Sie die Leiter und insbesondere die Sprossen nach der Reinigung gründlich ab.
- Führen Sie Wartungs- und Reparaturarbeiten an der Leiter keinesfalls selbstständig durch.
- Wenden Sie sich über die auf der Garantiekarte angegebene Serviceadresse an den Hersteller oder an eine Fachwerkstatt.
Bei eigenständig durchgeführten Reparaturen oder falscher Handhabung sind Haftungs- und Garantieansprüche ausgeschlossen.
- Die Konstruktion der Leiter nicht verändern.

Transport und Aufbewahrung

- Die Leiter immer im zusammengeschobenen und verriegelten Zustand in einer möglichst geraden Stellung aufbewahren, z. B. an einer Aufhängevorrichtung an den Holmen eingehangen oder auf einer ebenen, sauberen Fläche abgestellt.
- Die Leiter immer nur dort lagern, wo sie nicht durch Fahrzeuge, schwere Gegenstände oder Verschmutzung beschädigt werden kann.
- Die Leiter immer nur dort lagern, wo sie keine Stolpergefahr und kein Hindernis darstellen kann.
- Die Leiter immer nur dort gesichert lagern, wo sie vor freiem Zugriff geschützt ist und somit nicht für kriminelle Zwecke verwendet werden kann.
- Die Leiter ist bei dauerhafter Nutzung und damit verbundenem freiem Zugang (z. B. auf einem Gerüst) immer gegen Nutzung durch unbefugte Personen zu sichern, so dass ein Zugang von nicht befugten Personen (z. B. spielenden Kindern) verhindert werden kann.
- Schieben Sie die Leiter nach jeder Benutzung vollständig zusammen und sichern Sie sie mithilfe des Gurtes **(4)** , um zu verhindern, dass sie versehentlich auseinandergeschoben wird.
- Lagern Sie die Leiter an einem trockenen Ort.
- Lagern Sie die Leiter außerhalb der Reichweite von Kindern.
- Stellen Sie sicher, dass Kinder nicht unbeaufsichtigt mit der Leiter hantieren.
- Lagern Sie den Leiter aus dem direkten Sonnenlicht.
- Die Lagerung muss in geschlossener und aufrechter Position erfolgen.

Unfallursachen

Die nachfolgend aufgeführte unvollständige Auflistung von Risiken nennt typische Gefährdungen und Beispiele für häufige Unfallursachen bei der Benutzung von Leitern.

Berücksichtigen Sie die genannten Risiken beim Umgang mit der Leiter als Grundlage sicheren Arbeitens, um Unfälle zu vermeiden.

a) Verlust der Standsicherheit

1. falsche Stellung der Leiter (z. B. falscher Aufstellwinkel bei Anlegeleitern oder nicht vollständiges Öffnen von Stehleitern);
2. Wegrutschen des unteren Leiterendes nach außen, z. B. von der Wand weg, an die die Leiter angelehnt ist;
3. seitliches Abrutschen von der Leiter, Stürze zur Seite und Kippen des oberen Auftritts (z. B. durch zu weites Hinauslehnen, oder ungenügenden Halt auf dem obersten Austritt);
4. schlechter Zustand der Leiter (fehlende oder beschädigte Gummikappen am Standfuß);
5. Wegsteigen von einer ungesicherten Leiter in der Höhe;
6. ungeeigneter Untergrund am Aufstellort der Leiter (z. B. instabiler, weicher Boden, abfallender Boden, rutschige Oberflächen oder verunreinigte feste Oberflächen);
7. ungünstige Witterungsbedingungen (z. B. Wind);
8. Zusammenstöße mit einer Leiter, z. B. durch Fahrzeuge oder Türen;
9. falsche Auswahl der Leiter (z. B. zu kurze Leiter, ungeeigneter Einsatz).

b) Unsachgemäße Handhabung

1. Aufrichten der Leiter in die Gebrauchsstellung;
2. Aufstellung und Abbau der Leiter;
3. Tragen von Gegenständen beim Besteigen der Leiter.

c) Ausrutschen, Stolpern und Stürzen

1. ungeeignetes Schuhwerk;
2. verunreinigte Sprossen;
3. leichtsinniges Verhalten des Benutzers (z. B. zwei Stufen auf einmal nehmen, an den Holmen hinabrutschen).

d) Versagen der Leiterkonstruktion

1. schlechter Zustand der Leiter (z. B. beschädigte Holme, Abnutzung);
2. Überbelastung der Leiter.

e) Elektrische Gefährdungen

1. unvermeidbare Arbeiten unter Spannung (z. B. Fehlersuche);
2. Aufstellung der Leiter in direkter Nähe von elektrischen Betriebsmitteln unter Spannung (z. B. Hochspannungs-Freileitungen);
3. Beschädigung elektrischer Betriebsmittel durch Leitern (z.B. Abdeckungen oder Schutzisolierungen);
4. falsche Auswahl der Leiterart für elektrische Arbeiten.

Technische Daten

Artikelnummer: 4000722004

Maximale zulässige Belastung: 150 kg

Maximale Länge: 2,63 m

Neigungswinkel: 65°–75°

Gewicht: 8 kg

Maximal zulässige Anzahl von Benutzern: 1

Artikelnummer: 4000722005

Maximale zulässige Belastung: 150 kg

Maximale Länge: 3,27 m

Neigungswinkel: 65°–75°

Gewicht: 11,28 kg

Maximal zulässige Anzahl von Benutzern: 1

Entsorgung**Verpackung entsorgen**

Entsorgen Sie die Verpackung sortenrein. Geben Sie Pappe und Karton zum Altpapier, Folien in die Wertstoff-Sammlung.

Leiter entsorgen

Entsorgen Sie die Leiter gemäß der in Ihrem Land geltenden Bestimmungen und Gesetze.



English

Pack Contents/Product Parts

1. Unlock key (locking device)
2. Support foot
3. Non-slip cap (support foot)
4. Strap
5. Rung
6. Beam
7. Protective cap (rung)
8. Upper block
(with ladders not extended to the maximum length)
9. Hexagon bolt with nut, 2 x
10. Protective cap (wall), 2 x
11. Screw, 4 x

Contents

General information	20
Safety	23
First use	27
Using the ladder	29
Cleaning and maintenance.....	31
Transport and storage g.....	31
Causes of accidents.....	32
Technical data	33
Disposal	34

General information

Read and store the instructions for use

These instructions for use are an integral part of the aluminium telescopic ladder (the "ladder"). They contain important information on safety and use.

Carefully read through the instructions for use, especially the safety instructions, before using the ladder. Non-compliance with these instructions for use can lead to serious injuries or damage.

The instructions for use are based on the standards and rules that apply in the European Union. Also note the country-specific guidelines and laws when using the ladder abroad.

Store the instructions for use so that they can be reused at a later date. If you pass the ladder on to third parties, make sure that these instructions for use are included.

Symbols

The following symbols and signal words are used in these instructions for use, on the ladder or on the packaging.

WARNING

This symbol/signal word indicates a danger with a medium risk level that, if it is not avoided, can lead to death or serious injury.

CAUTION!

This symbol/signal word indicates a danger with a low risk level that, if it is not avoided, can lead to minor or moderate injury.

NOTE!



This signal word warns of possible property damage. This symbol provides useful additional information on handling or use.



Type Approved
Safety
Regular Production
Surveillance
www.tuv.com

"TÜV Rheinland confirms that the telescopic ladder meets the applicable requirements for a safe product."
ID 1111223368



Make sure that you have read and understood the instructions for use before using the ladder.



Warning, Falling off the ladder! A risk of injury exists in case of incorrect handling. You can easily slip or fall from the ladder and injure yourself.



Position the ladder with “Back” facing the wall and “Front” facing the user.



Note the necessary inclination when setting up the ladder.
The inclination/setup angle of the ladder must be about 75° (1:4 ratio).



Note the maximum load limit of 150 kg.



Please note that the ladder must protrude over the contact point by at least 1 m.

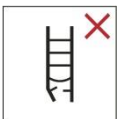

Always visually inspect the ladder before using it.



Always check the feet of the ladder before using it.



Secure the top and bottom of the ladder



A maximum of 1 user may use the ladder at any one time. Make sure that the ladder is only ever used by one person at a time.



Do not lean out to the side.
Do not carry out work that places a lateral load on ladders, e.g. side drilling through solid materials.



Moving sideways from the ladder onto another surface is prohibited.



Make sure that the floor at the set up location is clean.



Only set up the ladder on a solid surface.



Only one person may ever be located on each accessible leg of the ladder.



Warning, electrical hazard!

Pay attention to hazards caused by power lines when transporting the ladder.



Do not use the ladder as a bridge.



Always ascend and descend facing the ladder.



Ensure that the top end of the ladder is correctly positioned.



Do not use the ladder on an uneven or loose surface.



Note the correct positioning of the ladder during use.



The ladder may only be used in combination with the stabiliser on the bases (stand).



All extended rungs must be locked before using the ladder.

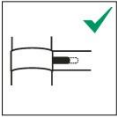

Rungs locked.

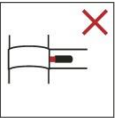

Rungs unlocked.

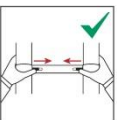

When sliding the ladder together, keep your hands on the outer posts; do not place them on the rungs at any time during this process.

Safety

Intended use



The ladder is exclusively designed as a climbing aid with a maximum load capacity of 150 kgIt is intended for private and commercial use.

The ladder is exclusively designed as a lean-to ladder, i.e. it must be leaned against a contact point at an inclination of around 1:4.

Only use the ladder as described in these instructions for use. Any other use is considered incorrect use and may lead to property damage or even personal injury. The ladder is not a toy.

The manufacturer or retailer accepts no liability for damage caused by improper or incorrect use.

Safety instructions

WARNING!

Danger of serious injuries!

The incorrect use or handling of the ladder creates risks that can lead to serious injuries or even death.

- Only use the ladder if you are in good health. Certain health conditions, the use of medication as well as the abuse of alcohol or drugs, can lead to an increased safety risk when using the ladder.



- When transporting ladders on roof racks or in a lorry, make sure that the ladders are adequately secured/attached in order to prevent personal injury

and property damage.

- Inspect the ladder after delivery and before initial use, to check the condition and the function of all parts.



- Visually inspect the ladder for damage and safe use at the start of every work day on which the ladder is to be used.



- Make sure that the ladder is suitable for the relevant application.
- Do not use the ladder if it is damaged.



- Remove all dirt on the ladder, e.g. wet paint, dirt, oil or snow, before using the ladder.
- Carry out a risk assessment, in consideration of the legal requirements in the country of use, before using the ladder at work.
- The ladder must be set up in the correct position, e.g. correct angle for lean-to ladders (inclination of roughly 1:4) with the rungs and treads level.
- Locking devices, where attached, must be completely removed before use.



- The ladder must be placed on a flat, level and immobile surface.



- A lean-to ladder should lean against a flat, solid surface and be secured before use, e.g. by fastening the lean-to ladder or by using an appropriate setup to ensure its stability.



- The ladder must never be moved to a new position from the top.
- Pay attention to the risk of collision when moving the ladder into position, e.g. with pedestrians, vehicles or doors. Lock doors and windows in the work area if possible, but not emergency exits.

- Check for any potential hazards in your environment, such as high-voltage overhead lines or other exposed electrical equipment, before setting up and climbing



the ladder.

- Always position the ladder on its bases and not on the rungs or steps.
- Do not position the ladder on slippery surfaces (e.g. ice, smooth surfaces or very dirty, solid surfaces) unless additional measures have been taken to prevent the ladder from slipping or adequately cleaning dirty spots.
- Never exceed the ladder's payload. The ladder's maximum load-bearing capacity is 150 kg.



- Do not lean too far away from the ladder when you are standing on it. You should always stand with both feet firmly on the same step and with centre of your body (belly button) between the bars.



- Do not climb up the ladder to any great heights without additionally securing the ladder. Fasten the ladder or use an appropriate setup to secure the stability.

- Do not stand on the top three rungs of the ladder. Caution: the top bracket is not a rung. Do not stand on the top bracket.



- Only use the ladder for simple and short work.
- Do not use the ladder for work involving live parts. The ladder is made of conducting material. Use non-conducting ladders for unavoidable work involving live parts.



- Do not use the ladder outdoors in poor weather conditions, e.g. in strong winds or storms.
- Make sure that children do not play with the ladder. Do not leave a set up ladder unattended.
- Keep children away from the ladder.
- Lock doors and windows in the work area if possible, but not emergency exits.
- Always climb up and down with your face towards the ladder.



- Hold firmly onto the ladder when ascending and descending. Hold the ladder when working or take other safety measures if this is not possible.



- Do not use the ladder as a bridge.



- Wear suitable enclosed footwear when using the ladder.
- Avoid performing work on the ladder with a one-sided load, such as side drilling through solid materials (e.g. brick or concrete).



- Do not stay on the ladder for an extended time without regular breaks (muscle fatigue is a risk). Immediately descend the ladder if you feel fatigued.
- Lean-to ladders to access heights should be extended at least 1 m beyond the contact point.



- Never climb higher than up to the last metre of the lean-to ladder.

Maximum Standing Height Art. 4000722004: 1.37 m

Maximum Standing Height Art. 4000722005: 1.98 m

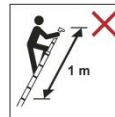

- Only transport light, portable objects when you are on the ladder. Always hold the ladder with one hand when working on it or, if this is not possible, take additional safety precautions.



- Before use, make sure that the ladder's locking devices are working and that all extended sections are properly locked before you climb the ladder. Only use the ladder if it is working properly.



- Make sure that no cables or pipes, unlocked windows and doors as well as projecting walls are located near you before climbing the ladder.
- Do not use the ladder if one or more of the slip-resistant caps for the stand are missing or are visibly damaged.
- Position the ladder so that it is always freely accessible.
- Climb the ladder one rung at a time, do not skip rungs.
- Do not slide down the bars.
- If necessary, take additional measures to ensure the stability of the ladder, e.g. lashing the ladder to a fixed anchor point.
- If you are working at heights, take additional measures to secure the ladder.
- Only transport the ladder if it has been completely retracted and secured with the belt.

- Do not move the ladder if a person is on it.
- Do not place any tools or objects on the rungs and do not hang anything on the ladder.
- Do not pull forcefully on objects and do not exert significant pressure on objects while standing on the ladder. The ladder could topple over as a result.
- Always wear close-fitting clothing when climbing the ladder. Loose clothing may get caught and cause you to fall off the ladder.
- Do not use makeshift measures to extend the ladder and do not change its form or function in any manner.
- The ladder must never be moved to a new position from the top.
- Pay attention to the wind when using the ladder outdoors.

First use

Checking the ladder and scope of supply

WARNING!

Risk of injury!

A significant risk of injury exists if you use a damaged ladder or do not use the ladder as intended.

- Inspect the ladder after delivery and before initial use to check the condition and the function of all parts.

WARNING!

Risk of suffocation!

If children play with the packaging film, they may become trapped and suffocate.

- Do not let children play with the packaging film.

NOTE!

Risk of damage!

Carelessly opening the packaging with a sharp knife or other sharp objects may damage the ladder.

- Take care when opening the packaging.
 1. Remove the ladder from the packaging.
 2. Check whether the delivery is complete (see **Fig. A**).
 3. Check whether the ladder or individual parts are damaged. If so, do not use the ladder. Contact the retailer.

Fit the protective caps (wall)

- Fit the two protective caps with the two screws supplied before use (see **Fig. I**).
- NEVER use the ladder without protective caps.

Installing the Stand

CAUTION!

Personal injury and property damage!

The ladder may topple over when assembling the stand. This can cause property damage or personal injury.

- Make sure that the ladder does not topple over when assembling the stand.
 - Get a second person to assist with the assembly if necessary.
1. Place the stand **(2)** with the slip-resistant caps **(3)** on the floor (see **Fig. H**).
 2. Position the bars **(6)** on the stand so that the mounting holes of the bars and the stand overlap.
 3. Insert the hexagon screws **(9)** through the mounting holes.
 4. Fasten the screws with the nuts.

CAUTION! – Check the following points before using the telescopic ladder:

- Check that the bars/legs (upright parts)/rungs/top bracket/stand are not bent, warped, twisted, dented, cracked, corroded or rotten.
- Check that the bars/legs (upright parts)/rungs/top bracket/stand are in good condition around the fixing points for other parts.
- Check that attachments (usually rivets, screws, bolts) are not missing and are not loose or corroded.
- Check that the bars/legs (upright parts)/rungs/top bracket/stand are not missing and are not loose, excessively worn, corroded or damaged.
- Check that the locking mechanisms and locking indicators are working properly, are not missing, loose, excessively worn, corroded or damaged and that the rung segments lock properly.
- Check that the rubber bases are not missing and are not loose, excessively worn, corroded or damaged.
- Check that the ladder is free of soiling (e.g. dirt, paint, oil and grease).
- Check whether the locking indicators are working and visible.
- Check the fixtures for cracks and other faults, e.g. broken parts.
- Ensure that there is no relative movement between the brackets and the rungs/steps.

If one of the above checks leads to an unsatisfactory result, the ladder should **NOT** be used!

Using the ladder

WARNING!

Danger of serious injuries!

If you do not use the ladder as intended, you may injure yourself and others.

- Only climb the ladder if you:
 - have set it up properly at an appropriate place and in line with the instructions,
 - are wearing enclosed footwear,
- 
- have carefully read and understood all the information in the “Safety” chapter.
 - Make sure that the ladder’s locking devices are working and that all extended sections are properly locked before you climb the ladder.
 - Do not leave children alone and unsupervised with the set up ladder.
 - Do not climb onto the top three rungs or the top bracket of the ladder.
 - Do not move the ladder while you are standing on it.
 - Make sure that the ladder is properly secured when you move it.
 - Only climb the ladder if you have set it up at the correct angle of 75° (1:4 inclination).

CAUTION!

Risk of crushing!

You may trap or crush your fingers if you do not take care when extending the ladder or sliding it back together.

- Take care when extending the ladder or sliding it back together.
- Make sure that your fingers, hands and arms are at the height of the actuated unlocking buttons when sliding the ladder together.

Locking device

The locking device on the rungs 5 lock the individual sections of the ladder when you extend it.

- Always check whether all sections are properly locked before you climb the ladder:
- A section’s locking device **is locked**, when the red section next to both unlocking buttons 1 on a rung are **not visible** (see **Fig. B**).
- If you place pressure on the relevant rung, it does not slide down.

- A section's locking device is **not locked**, if the red section next to one or both unlocking buttons 1 on a rung is **visible** (see **Fig. C**). You can slide it down by placing pressure on the relevant rung.
- Please note that, when extending the ladder from top to bottom, the individual sections only lock when you have extended the entire ladder.

Extending the Ladder

Extending the ladder by a few rungs



If you do not extend the entire length of the ladder, the block formation **(8)** consisting of the remaining, unextended rungs must be located at the top end of the ladder with the protective caps **(7)**.

1. Set up the ladder on a solid and flat surface.
2. Stabilise the ladder by placing a foot on the stand **(2)**.
3. Pull the ladder to the desired length from the bottom, rung by rung (see **Fig. D**).
The locking device automatically locks every section as soon as the relevant rung **(5)** is extended to its maximum position.
4. Make sure that every ladder section is locked before you climb the ladder (see "Locking device" section).

Extending the ladder up to its overall length

1. Set up the ladder on a solid and flat surface.
2. Stabilise the ladder by placing a foot on the stand 2.
3. Pull the ladder to the overall length from top to bottom, rung by rung (see **Fig. E and F**).
Make sure that the ladder's locking devices only lock once you have extended the ladder to the overall length.
4. Make sure that every ladder section is locked before you climb the ladder (see "Locking device" section).

Sliding the ladder together



Unlocking the bottom unlocking button (on the second rung from the bottom), automatically unlocks and slides together all of the rungs in the part of the ladder above this point. If you start at one of the top rungs, only the rungs located above that point will unlock and the rungs underneath need to be unlocked separately.

1. Make sure that the ladder is positioned on a solid and level surface.
2. Make sure that your fingers, hands and arms are at the height of the actuated unlocking buttons 1 when sliding the ladder together.
3. Push both unlocking buttons on a rung towards the centre so that the red area

underneath becomes visible (see **Fig. G**).

The locking device unlocks and the rest of the ladder above the rung slides together.

Cleaning and maintenance

WARNING!

Risk of injury!

A risk of injury exists in case of incorrect handling; if rungs or bars are dirty you can easily slip, fall off the ladder and injure yourself.

- Keep the ladder clean. Remove soiling, such as dirt, paint residues, etc., after every use, before you slide the ladder together.
- Always wipe down the rungs.
- Make sure that repair and maintenance work is only carried out by competent persons.
- The manufacturer or retailer may need to be contacted when repairing and replacing parts, such as bases.

NOTE!

Risk of damage!

Incorrect cleaning can lead to damage.

- Do not use any aggressive detergents, brushes with metal or nylon bristles and do not use sharp or metal cleaning objects, such as knives, hard scrapers and the like. These can damage the surfaces.
- Keep the protective caps and the slip-resistant caps of the stand free of dirt, abraded particles and the like. They could damage the surfaces.
- Clean the ladder with a broom or a cloth.
- Dry the ladder and, in particular, the rungs thoroughly after cleaning.
- Never carry out maintenance and repair work on the ladder by yourself. Contact the manufacturer, using the service address indicated on the warranty card, or a specialist workshop.
Liability and warranty claims are excluded in case of independently executed repairs or incorrect handling.
- Do not change the design of the ladder.

Transport and storage

- Always store the ladder in a retracted and locked state, in a straight position, where possible, e.g. hang it by a suspension fixture on the bars or place it on a level, clean surface.
- Only ever store the ladder where it cannot be damaged by vehicles, heavy

objects or dirt.

- Only ever store the ladder where it cannot be considered a tripping hazard or obstacle.
- Only ever store the ladder where it is protected against free access and so cannot be used for criminal purposes.
- In the event of the permanent use of the ladder and the associated free access (e.g. on a scaffolding), always secure it against use by unauthorised persons, so that access by unauthorised persons (e.g. playing children) can be prevented.
- Slide the ladder completely back together after every use and secure it using the belt 4 in order to prevent it from extending unexpectedly.
- Store the ladder in a dry place.
- Store the ladder out of the reach of children.
- Make sure that children do not handle the ladder unsupervised.
- Store the ladder out of direct sunlight.
- Store in a closed and upright position.

Causes of accidents

The following non-exhaustive list of risk names typical dangers and examples of common causes of accidents when using ladders.

Consider the risks mentioned when handling the ladder as the basis of safe working to prevent accidents.

a) Loss of stability

1. Incorrect positioning of the ladder (e.g. incorrect setup angle of lean-to ladders or incomplete opening of stepladders);
2. Slipping of the bottom end of the ladder outwards, e.g. away from the wall against which the ladder is leaning;
3. Lateral sliding of the ladder, falling to the side and tipping of the top tread (e.g. due to leaning too far sideways or insufficient hold on the top tread);
4. Poor condition of the ladder (missing or damaged rubber caps on the stand);
5. Climbing off an unsecured ladder at height;
6. Unsuitable surface at the ladder's setup location (e.g. unstable, soft floor, inclined floor, slippery surfaces or dirty, solid surfaces);
7. Adverse weather conditions (e.g. wind);
8. Collisions with a ladder, e.g. by vehicles or doors;
9. Incorrect ladder selection (e.g. ladder too short, inappropriate use).

b) Incorrect handling

1. Erecting the ladder to its setting for use;
2. Setting up and removing the ladder;
3. Carrying objects when climbing the ladder.

c) Slipping, tripping and falling

1. Inappropriate footwear;
2. Dirty rungs;
3. Careless user behaviour (e.g. taking two rungs at a time, sliding down the bars).

d) Failure of the ladder construction

1. Poor condition of the ladder (e.g. damaged bars, wear);
2. Overloading of the ladder.

e) Electrical hazards

1. Unavoidable work involving live parts (e.g. fault tracing);
2. Setting up the ladder directly adjacent to live electrical equipment (e.g. high-voltage overhead lines);
3. Damage to electrical equipment by ladders (e.g. covers or protective insulation);
4. Incorrect selection of the type of ladder for electrical work.

Technical data

Article number: 4000722004

Maximum permissible load: 150 kg

Maximum length: 2.63 m

Inclination: 65°–75°

Weight: 8 kg

Maximum permissible number of users: 1

Article number: 4000722005

Maximum permissible load: 150 kg

Maximum length: 3.27 m

Inclination: 65°–75°

Weight: 11.28 kg

Maximum permissible number of users: 1

Disposal

Disposing of the packaging

Dispose of the packaging separated by identical materials. Dispose of the cardboard with waste paper and the films in the recyclable materials container.

Disposing of the ladder

Dispose of the ladder in line with the applicable provisions and laws in your country.

Español

Alcance de entrega / piezas del producto

1. Botón de desbloqueo (Dispositivo de bloqueo)
2. Estabilizador en las patas (soporte)
3. Tapa antideslizante (Estabilizador)
4. Cinturón
5. Peldaños
6. Larguero
7. caperuza (Peldaños)
8. Formación de bloque arriba
(con escalera no extendida hasta la longitud máxima)
9. Tornillo hexagonal con tuerca, 2 x
10. Tapa protectora (pared), 2 x
11. Tornillo, 4 x

Contenido

Aspectos generales	36
Seguridad.....	39
Primera puesta en servicio.....	44
Uso de la escalera	46
Limpieza y mantenimiento	48
Transporte y almacenamiento	48
Causas de accidentes.....	49
Datos técnicos.....	51
Eliminación	51

Aspectos generales

Lea y guarde el manual de uso

Este manual de uso pertenece a esta escalera telescópica de aluminio (en adelante denominada simplemente «escalera»). Contiene instrucciones importantes de seguridad y uso.

Lea atentamente el manual de uso, especialmente las instrucciones de seguridad, antes de usar la escalera. El incumplimiento de las instrucciones contenidas en este manual de uso puede provocar lesiones graves o daños en la escalera.

Las instrucciones contenidas en este manual de uso se basan en las normas y reglas aplicables en la Unión Europea. Observe también las directrices y leyes específicas de su país.

Conserve el manual de uso para futuras consultas. Si traspasa la escalera a otra persona, asegúrese de entregarle también este manual de uso.

Explicación de símbolos

En este manual de uso, en la escalera o en el embalaje se emplean los siguientes símbolos y las siguientes palabras indicadoras:

¡ADVERTENCIA!

Este símbolo/esta palabra indicadora hace referencia a un riesgo de nivel medio que, si no se evita, puede provocar lesiones graves o incluso la muerte.

¡PRECAUCIÓN!

Este símbolo/esta palabra indicadora hace referencia a un riesgo de nivel bajo que, si no se evita, puede provocar lesiones leves o moderadas.

¡NOTA IMPORTANTE!



Esta palabra indicadora advierte sobre posibles daños materiales. Este símbolo indica información adicional útil sobre manejo o uso.



Type Approved
Safety
Regular Production
Surveillance
www.tuv.com

«TÜV Rheinland confirma que la escalera telescópica cumple con los requisitos pertinentes de un producto seguro.»

ID 1111223368

Lea y asegúrese de comprender el manual de uso antes de utilizar la escalera.





¡Advertencia! ¡Riesgo de caída del usuario de la escalera! Un manejo inadecuado supone un riesgo de lesiones. Puede resbalar o caerse fácilmente de la escalera y lesionarse.



Coloque la escalera de manera que la indicación «Back» quede orientada hacia la pared y la indicación «Front» hacia el usuario.



Observe el ángulo de inclinación requerido al instalar la escalera. El ángulo de inclinación/instalación de la escalera debe ser de aproximadamente 75° (relación 1:4).



Respeta el límite máximo de carga de 150 kg.



Tenga en cuenta que la escalera debe sobresalir por encima del punto de apoyo al menos 1 m.



Realice siempre una inspección visual de la escalera antes de usarla.



Revise siempre las patas de la escalera antes de usarla.



Asegure los extremos superior e inferior de la escalera.



El número máximo de personas que pueden usar la escalera simultáneamente es 1. Asegúrese de que solo haya una persona en la escalera cada vez.



Evite inclinarse hacia los lados.



Evite trabajos que provoquen una carga lateral en la escalera (p. ej., perforar material sólido a un lado de la escalera).



Está prohibido pasar lateralmente de la escalera a otra superficie.



Asegúrese de que el suelo sobre el que instale la escalera esté limpio.



Instale la escalera únicamente sobre un suelo firme.



Solo puede haber una persona cada vez en cada brazo de subida y bajada de la escalera.



¡Advertencia! ¡Peligro por electricidad!

Cuando transporte la escalera, preste atención a las líneas eléctricas.



No utilice la escalera como puente.



Suba y baja la escalera siempre de frente a ella.



Asegúrese de que el extremo superior de la escalera esté correctamente apoyado.



No instale la escalera sobre una superficie irregular o inestable.



Asegúrese de instalar la escalera en la dirección correcta antes de usarla.



La escalera solo se debe usar con el estabilizador en las patas (soporte).



Antes de usar la escalera, deben bloquearse todos los peldaños que se hayan extendido.

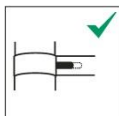

Peldaño bloqueado.

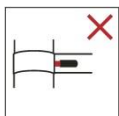

Peldaño desbloqueado.

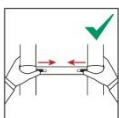

Al retraer las escaleras, las manos deben estar en los postes exteriores; no deben colocarse en los peldaños en ningún momento durante el proceso de retracción.

Seguridad

Uso previsto



La escalera se ha diseñado exclusivamente como una herramienta de subida y bajada con una capacidad de carga máxima de 150 kg. Está destinado a uso privado y comercial.





Esta escalera se ha diseñado exclusivamente como escalera de apoyo, es decir, debe apoyarse contra un punto de apoyo en un ángulo de aprox. 1:4.

Use la escalera únicamente como se describe en este manual de uso. Cualquier otro uso se considera inadecuado y puede provocar daños materiales o incluso lesiones personales. Esta escalera no es un juguete.

El fabricante o distribuidor no asume ninguna responsabilidad por los daños derivados de un uso indebido o inadecuado.

Instrucciones de seguridad**¡ADVERTENCIA!****¡Riesgo de lesiones graves!**

Un uso o manejo incorrecto de la escalera supone riesgos de lesiones graves o incluso la muerte.

- Use la escalera únicamente si se encuentra en buen estado de salud. Ciertas condiciones médicas, la toma de medicamentos, el alcohol y las drogas pueden suponer un mayor riesgo para su seguridad cuando usa la escalera. 
- Cuando transporte escaleras en portaequipajes o en el interior de vehículos de carga, asegúrese de que las escaleras estén bien sujetas/fijadas para evitar lesiones y daños materiales.
- Inspeccione la escalera después de la entrega y antes del primer uso para comprobar que todas las piezas se encuentren en buen estado y funcionen correctamente. 
- Realice una inspección visual de la escalera para asegurarse de que es seguro utilizarla y de que no presenta daños al comienzo de cada jornada laboral durante la que se vaya a usar la escalera. 
- Asegúrese de que la escalera sea adecuada para el uso que se desea hacer de ella.
- No use la escalera si está dañada. 
- Limpie completamente la escalera de, por ejemplo, pintura húmeda, suciedad, aceite o nieve, antes de usarla.
- Antes de realizar trabajos con una escalera, se debe realizar una evaluación de riesgos teniendo en cuenta la legislación aplicable en el país de uso.
- La escalera debe colocarse en la posición de instalación correcta. Entre otras cosas, el ángulo de instalación debe ser correcto (aprox. 1:4) para escaleras inclinadas y los peldaños o escalones deben quedar horizontales.
- Si la escalera tiene mecanismos de bloqueo, deberán estar completamente asegurados antes de usar la escalera. 

- La escalera debe instalarse sobre una superficie nivelada, horizontal e inamovible.



- Las escaleras de apoyo deben apoyarse contra una superficie plana y firme y asegurarse antes de su uso, ya sea fijándolas o utilizando un dispositivo adecuado para garantizar la estabilidad.



- No se debe cambiar nunca la escalera de posición desde arriba.

- Al instalar la escalera, se debe tener cuenta el riesgo de colisión con, por ejemplo, peatones, vehículos o puertas. Si es posible, bloquee las puertas y las ventanas del área de trabajo, pero nunca las salidas de emergencia.

- Antes de instalar la escalera y subirse a ella, revise los alrededores para determinar posibles riesgos, como líneas eléctricas aéreas de alta tensión u otros equipos eléctricos expuestos.



- Coloque siempre la escalera sobre sus patas y no sobre los peldaños o escalones.

- No instale la escalera sobre superficies resbaladizas (p. ej., hielo, superficies pulidas o superficies sólidas muy sucias), a menos que se pueda garantizar que la escalera no se deslice adoptando medidas adicionales o limpiando las áreas sucias.



- No se debe exceder nunca la carga útil de la escalera. La capacidad máxima de carga de la escalera es de 150 kg.



- No aparte el cuerpo demasiado de la escalera mientras esté subido a ella. Debe mantenerse siempre firmemente con ambos pies sobre el mismo escalón y con el centro del cuerpo (ombligo) entre los largueros.



- No abandone nunca la escalera a gran altura sin seguridad adicional. Fije la escalera o use un dispositivo adecuado para garantizar la estabilidad.

- No use los tres peldaños superiores de la escalera como superficie de suelo. ¡Atención! ¡El soporte más alto no se considera un peldaño! El soporte más alto de la escalera tampoco debe utilizarse como superficie de suelo.



- Utilice la escalera únicamente para trabajos sencillos y de corta duración.

- No use la escalera para realizar trabajos con tensión eléctrica. La escalera está hecha de material conductor de la electricidad. No utilice escaleras conductoras de la electricidad para realizar trabajos en los que no se pueda evitar la presencia de tensión eléctrica.



- No use la escalera al aire libre en condiciones climáticas adversas (p. ej., vientos fuertes o tormentas).
- Asegúrese de que los niños no jueguen con la escalera. No deje la escalera sin vigilancia mientras está instalada.
- Mantenga a los niños alejados de la escalera.
- Si es posible, bloquee las puertas y las ventanas del área de trabajo, pero nunca las salidas de emergencia.
- Suba y baje la escalera siempre de frente a ella.



- Sujete firmemente la escalera cuando suba y baje. Mientras realice trabajos en la escalera, manténgase sujeto a ella o, si no es posible, adopte otras medidas de seguridad.



- No use la escalera como puente.



- Use un calzado firme adecuado para subirse a la escalera.
- Evite realizar trabajos en la escalera que supongan cargarla por un solo lado, como perforar material sólido (p. ej., ladrillo u hormigón) a un lado de la escalera.



- No permanezca en la escalera durante demasiado tiempo sin descansar con regularidad (la fatiga supone un riesgo). Bájese inmediatamente de la escalera si se siente cansado.

- Si se desea utilizar una escalera de apoyo para acceder a una superficie situada a mayor altura, la escalera deberá sobresalir al menos 1 m del punto de apoyo.



- No suba más allá del último metro de una escalera de apoyo.

Altura máxima de pie Art. 4000722004: 1,37 m

Altura máxima de pie Art. 4000722005: 1,98 m



- Transporte únicamente objetos ligeros y manejables cuando esté en la escalera. Cuando realice trabajos con la escalera, sujétese siempre a ella con una mano. Si esto no es posible, tome medidas de seguridad adicionales.



- Antes de subirse a la escalera, asegúrese de que los mecanismos de bloqueo funcionen correctamente y de que todos los tramos extendidos estén correctamente bloqueados. - Use la escalera sólo si funciona correctamente.



- Asegúrese de que no haya cables o tuberías, ventanas o puertas no bloqueadas ni saledizos cerca de la escalera antes de subirse a ella.
- No use la escalera si faltan una o más de las tapas antideslizantes para el soporte o si presentan daños visibles.
- Instale la escalera de modo que sea siempre accesible.
- Suba y baje la escalera peldaño a peldaño. No se salte nunca ningún peldaño.
- No baje nunca la escalera deslizándose por los largueros.
- Si es necesario, tome medidas adicionales para asegurar la estabilidad de la escalera (p. ej., amarrando la escalera a un anclaje firme).
- Adopte medidas adicionales para asegurar la escalera cuando trabaje a gran altura.
- La escalera debe transportarse siempre completamente retraída y asegurada con la correa.
- No mueva la escalera mientras haya alguien en ella.
- No coloque herramientas ni otros objetos en los peldaños ni cuelgue nada en la escalera.
- No tire con fuerza de los objetos ni ejerza una fuerte presión sobre ellos mientras esté subido a la escalera, ya que esta podría volcarse.
- Use siempre ropa ajustada para subirse a la escalera. La ropa suelta puede engancharse y hacer que se caiga de la escalera.
- No prolongue la escalera de manera improvisada ni cambie su forma o su función de ninguna otra manera.
- No se debe cambiar nunca la escalera de posición desde arriba.
- Tenga en cuenta el viento cuando use la escalera al aire libre.

Primera puesta en servicio

Comprobación de la escalera y del volumen de suministro

¡ADVERTENCIA!

¡Riesgo de lesiones!

Usar una escalera dañada o usarla de manera incorrecta supone un alto riesgo de lesiones.

- Inspeccione la escalera después de la entrega y antes del primer uso para comprobar que todas las piezas se encuentren en buen estado y funcionen correctamente.

¡ADVERTENCIA!

¡Riesgo de asfixia!

Los niños no deben jugar con el film de embalaje, ya que podrían enredarse en él y asfixiarse.

- No permita que los niños jueguen con el film de embalaje.

¡NOTA IMPORTANTE!

¡Riesgo de daños materiales!

No abra el embalaje descuidadamente con un cuchillo afilado u otro objeto puntiagudo, ya que podría dañar la escalera.

- Abra el embalaje cuidadosamente.

1. Extraiga la escalera del embalaje.
2. Compruebe que el volumen de entrega esté completo (vea la **fig. A**).
3. Compruebe si la escalera o alguna de sus piezas está dañada. De ser así, no utilice la escalera. Póngase en contacto con el distribuidor.

Montaje de las tapas protectoras (pared)

- Antes de usar la escalera, monte las dos tapas protectoras con los dos tornillos suministradas (vea la **fig. I**).
- No utilice NUNCA la escalera sin tapas protectoras.

Montaje del soporte

¡PRECAUCIÓN!

¡Riesgo de lesiones y de daños materiales!

La escalera podría caerse al montar el soporte. Esto podría causar daños materiales o lesiones personales.

- Al montar el soporte, asegúrese de que la escalera no pueda caerse.
 - Si es necesario, realice el montaje junto con otra persona.
1. Coloque el soporte 2 con las tapas antideslizantes 3 sobre el suelo (vea la

fig. H).

2. Acople los largueros 6 al soporte de manera que los orificios de montaje de los largueros y el soporte se superpongan.
3. Inserte los tornillos hexagonales 9 en los orificios de montaje.
4. Fije los tornillos con las tuercas.

¡ATENCIÓN! – Antes de usar la escalera telescópica, se deben comprobar los siguientes puntos:

- Compruebe que los largueros, las patas (partes verticales), los peldaños, el soporte superior y el soporte inferior no estén doblados, curvados, torcidos, abollados, agrietados, corroídos ni deteriorados.
- Compruebe que los largueros, las patas (partes verticales), los peldaños, el soporte superior y el soporte inferior estén en buenas condiciones en torno a los puntos de fijación para otras piezas.
- Compruebe que todos los elementos de fijación (normalmente remaches, tornillos o pernos) estén presentes y que no estén sueltos ni corroídos.
- Compruebe que no falte ninguno de los largueros, patas (partes verticales), peldaños, soporte superior o soporte inferior y que no estén sueltos, excesivamente desgastados, corroídos ni dañados.
- Compruebe que los mecanismos de bloqueo y los indicadores de bloqueo funcionen correctamente, estén todos presentes y no estén sueltos, desgastados, corroídos ni dañados y que los segmentos de peldaño se bloqueen correctamente.
- Compruebe que no falte ninguna de las patas de goma y que no estén sueltas, desgastadas, corroídas ni dañadas.
- Compruebe que la escalera esté limpia de suciedad, pintura, aceite, grasa, etc.
- Compruebe que los indicadores de bloqueo funcionen y sean visibles.
- Compruebe que los soportes no presenten grietas u otros defectos, como, por ejemplo, piezas rotas.
- Asegúrese de que no haya movimiento relativo entre los soportes y los peldaños/escalones.

Si alguna de las comprobaciones anteriores no arroja un resultado satisfactorio, **¡NO** use la escalera!

Uso de la escalera

¡ADVERTENCIA!

¡Riesgo de lesiones graves!

Si usa la escalera de manera inadecuada, podría sufrir lesiones y causar lesiones a otras personas.

- Súbase a la escalera únicamente si se cumplen las siguientes condiciones:
 - la escalera se ha instalado correctamente en un lugar adecuado y de acuerdo con las instrucciones;
 - lleva un calzado firme;

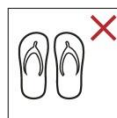

- ha leído atentamente y comprendido todas las indicaciones del capítulo «Seguridad».
- Antes de subirse a la escalera, asegúrese de que los mecanismos de bloqueo funcionen correctamente y de que todos los tramos estén correctamente bloqueados.
- No deje a los niños solos y desatendidos junto a la escalera instalada.
- No coloque los pies sobre los tres peldaños superiores ni sobre el soporte superior de la escalera.
- No mueva la escalera mientras esté subido a ella.
- Asegúrese de que la escalera esté bien asegurada cuando la mueva.
- Súbase a la escalera únicamente si la ha colocado en el ángulo correcto de 75° (ángulo de inclinación 1:4).

¡PRECAUCIÓN!

¡Riesgo de aplastamiento!

Si no tiene el debido cuidado al extender o retraer la escalera, podría pellizcarse o aplastarse los dedos.

- Proceda cuidadosamente al extender o retraer la escalera.
- Al retraer la escalera, asegúrese de que sus dedos, manos y brazos estén a la misma altura que los botones de desbloqueo que presione.

Mecanismos de bloqueo

Los mecanismos de bloqueo de los peldaños (5) permiten bloquear cada uno de los tramos de la escalera al extenderla.

- Antes de subirse a la escalera, compruebe siempre que todos los tramos están correctamente bloqueados:

- El mecanismo de bloqueo de un tramo **está bloqueado** cuando la sección roja situada junto a los dos botones de desbloqueo **(1)** de un peldaño **no es visible** (vea la **fig. B**).
 - El peldaño correspondiente no descenderá si ejerce presión sobre él.
 - El mecanismo de bloqueo de un tramo **no está bloqueado** si la sección roja situada junto a uno o ambos botones de desbloqueo **1** de un peldaño es **visible** (vea la **fig. C**). El peldaño correspondiente descenderá si ejerce presión sobre él.
- Tenga en cuenta que, si extiende la escalera de arriba hacia abajo, los tramos no se bloquearán hasta que haya extendido la escalera en toda su longitud.

Extensión de la escalera

Extensión parcial de la escalera



Si no extiende la escalera en toda su longitud, el bloque **(8)** de peldaños restantes, no extendidos, con las tapas protectoras **(7)** deberá quedar en el extremo superior de la escalera.

- Instale la escalera sobre un suelo firme y nivelado.
- Estabilice la escalera colocando un pie sobre el soporte **(2)**.
- Extienda la escalera de abajo arriba, peldaño por peldaño, hasta la longitud deseada (vea la **fig. D**).
Mediante los mecanismos de bloqueo, cada tramo se bloquea automáticamente cuando extiende por completo el peldaño 5 correspondiente.
- Asegúrese de que cada tramo de la escalera esté bloqueado antes de subirse a ella (consulte el apartado «Mecanismos de bloqueo»).

Extensión completa de la escalera

1. Instale la escalera sobre un suelo firme y nivelado.
3. Estabilice la escalera colocando un pie sobre el soporte **(2)**.
4. Extienda la escalera de arriba abajo, peldaño por peldaño, en toda su longitud (vea las **figs. E y F**).
Tenga en cuenta que los mecanismos de bloqueo de la escalera solo se bloquearán cuando haya extendido la escalera en toda su longitud.
5. Asegúrese de que cada tramo de la escalera esté bloqueado antes de subirse a ella (consulte el apartado «Mecanismos de bloqueo»).

Retracción de la escalera



Si presiona los botones de desbloqueo más bajos (en el segundo peldaño desde abajo), todos los peldaños de los tramos superiores de la escalera se desbloquearán automáticamente y se retraerán. Si comienza por uno de los peldaños superiores, solo se desbloquearán

los peldaños situados por encima de él y deberá desbloquear los peldaños inferiores por separado.

1. Asegúrese de que la escalera se haya instalado sobre un suelo firme y nivelado.
2. Al retraer la escalera, asegúrese de que sus dedos, manos y brazos estén a la misma altura que los botones de desbloqueo 1 que presione.
3. Presione los dos botones de desbloqueo de un mismo peldaño hacia el centro, de manera que el área roja situada por debajo quede visible (vea la **fig. G**).

El mecanismo de bloqueo se desbloqueará y todos los tramos de la escalera situados sobre ese peldaño se retraerán.

Limpieza y mantenimiento

¡ADVERTENCIA!

¡Riesgo de lesiones!

Un manejo inadecuado supone un riesgo de lesiones. Si los peldaños o los largueros están sucios, podría resbalar fácilmente, caerse de la escalera y lesionarse.

- Mantenga la escalera limpia. Elimine la suciedad, los restos de pintura, etc. después de cada uso antes de retraer la escalera.
- Limpie siempre los peldaños.
- Encargue la realización de los trabajos de reparación y mantenimiento únicamente a personal cualificado.
- Si es necesario, póngase en contacto con el fabricante o con su distribuidor para reparar o reemplazar piezas (p. ej., las patas).

¡NOTA IMPORTANTE!

¡Riesgo de daños materiales!

Una limpieza inadecuada puede causar daños materiales.

- No utilice agentes de limpieza agresivos, cepillos con cerdas de metal o nailon ni herramientas de limpieza afiladas o metálicas, como cuchillos o espátulas duras. Estos agentes y utensilios podrían dañar las superficies.
- Mantenga las tapas protectoras y las tapas antideslizantes del soporte limpias de suciedad, virutas y restos similares. La suciedad podría dañar las superficies.
- Limpie la escalera con una escoba o un paño.
- Seque completamente la escalera y especialmente los peldaños después de la limpieza.
- No realice nunca usted mismo los trabajos de mantenimiento o reparación de

la escalera.

- Póngase en contacto con el fabricante o con un taller especializado utilizando la dirección de servicio que figura en la tarjeta de garantía.
- Un manejo incorrecto o la realización de reparaciones por sí mismo supondrían la anulación de cualquier reclamación de responsabilidad y garantía.
- No realice modificaciones estructurales de la escalera.

Transporte y almacenamiento

- Guarde siempre la escalera retraída y bloqueada en la posición más recta posible, como, por ejemplo, colgada por los largueros o tendida sobre una superficie plana y limpia.
- Almacene la escalera únicamente en un lugar en el que no pueda sufrir daños por vehículos, objetos pesados o suciedad.
- Almacene la escalera únicamente en un lugar en el que no represente un riesgo de tropiezos o un obstáculo.
- Almacene siempre la escalera de forma segura en un lugar de acceso restringido, para evitar que pueda ser utilizada con fines delictivos.
- Si la escalera se va a utilizar durante un periodo prolongado de tiempo y, como consecuencia de ello, permanece libremente accesible (p. ej., en un andamio), deberá asegurarse siempre para evitar su uso por personas no autorizadas (p. ej.,
- niños).
- Retraiga la escalera completamente después de cada uso y asegúrela con la correa 4 para evitar que se extienda accidentalmente.
- Almacene la escalera en un lugar seco.
- Almacene la escalera fuera del alcance de los niños.
- Asegúrese de que los niños no usen la escalera sin supervisión.
- Almacene la escalera en un lugar donde no esté expuesta a la luz solar directa.
- La escalera debe almacenarse retraída y en posición vertical.

Causas de accidentes

A continuación, se ofrece una lista no exhaustiva en la que se enumeran riesgos típicos y ejemplos de causas habituales de accidentes al usar escaleras.

Tenga en cuenta estos riesgos cuando use la escalera para trabajar de forma segura y evitar accidentes.

a) Pérdida de estabilidad

1. posición incorrecta de la escalera (p. ej., ángulo de instalación incorrecto en el caso de las escaleras de apoyo o apertura incompleta en el caso de las escaleras de tijera);
2. deslizamiento del extremo inferior de la escalera hacia fuera (p. ej., lejos de la pared contra la que la escalera está apoyada);
3. resbalón y caída hacia un lado de la escalera (p. ej., si el usuario se inclina excesivamente o no se sujeta bien cuando está en el último peldaño);
4. mal estado de la escalera (tapas de goma ausentes o dañadas en el soporte);
5. al abandonar una escalera no asegurada a gran altura;
6. suelo inadecuado en el lugar de instalación de la escalera (p. ej., suelo blando inestable, suelo inclinado, superficies resbaladizas o superficies sólidas sucias);
7. condiciones climáticas desfavorables (p. ej., viento);
8. colisión con una escalera (p. ej., vehículos o puertas);
9. selección incorrecta de la escalera (p. ej., escalera demasiado corta o inadecuada para la tarea).

b) Manejo inadecuado

1. enderezamiento de la escalera a la posición de uso;
2. instalación y desmontaje de la escalera;
3. transporte de objetos al subir la escalera.

c) Resbalones, tropiezos y caídas

1. calzado inadecuado;
2. peldaños sucios;
3. comportamiento descuidado del usuario (p. ej., saltarse peldaños o bajar deslizándose por los largueros).

d) Fallos estructurales de la escalera

1. mal estado de la escalera (p. ej., largueros dañados o desgaste);
2. sobrecarga de la escalera.

e) Riesgos por electricidad

1. realización de trabajos con tensión eléctrica que no pueden evitarse (p. ej., resolución de problemas);
2. instalación de la escalera cerca de equipos eléctricos bajo tensión (p. ej., líneas aéreas de alta tensión);
3. daños causados por la escalera a equipos eléctricos (p. ej., cubiertas o aislamientos de protección);
4. selección incorrecta del tipo de escalera para trabajos eléctricos.

Datos técnicos

Número de artículo: 4000722004

Capacidad máxima de carga admisible: 150 kg

Longitud máxima: 2,63 m

Ángulo de inclinación: 65-75°

Peso: 8 kg

Número máximo de usuarios permitido: 1

Número de artículo: 4000722005

Capacidad máxima de carga admisible: 150 kg

Longitud máxima: 3,27 m

Ángulo de inclinación: 65-75°

Peso: 11,28 kg

Número máximo de usuarios permitido: 1

Eliminación

Eliminación del embalaje

Deseche el embalaje en los contenedores adecuados según el tipo de material, separando el cartón del film de embalaje.

Eliminación de la escalera

Deseche la escalera de acuerdo con las leyes y los reglamentos de su país.



Français

Contenu de la livraison/éléments de produit

1. Touche de déverrouillage (dispositif de blocage)
2. Pied d'appui
3. Capuchon antidérapant (pied d'appui)
4. Sangle
5. Échelon
6. Montant
7. Capuchon de protection (échelon)
8. Blocage en haut (en cas d'échelle non sortie au maximum)
9. Vis à tête hexagonale avec écrou, 2 x
10. Capuchon de protection (mur), 2 x
11. Vis, 4 x

Répertoire

Généralités	54
Sécurité	57
Première mise en service	62
Utilisation de l'échelle	64
Nettoyage et maintenance	66
Transport et rangement	67
Cause d'accident	67
Caractéristiques techniques	69
Mise au rebut	69

Généralités

Lire et conserver soigneusement

le mode d'emploi !

Ce mode d'emploi est lié à cette échelle télescopique en aluminium (uniquement dénommée ci-après « échelle »). Il contient des informations importantes pour sa sécurité et son utilisation.

Lisez attentivement le mode d'emploi, et particulièrement ses consignes de sécurité, avant d'utiliser l'échelle. Le non respect de ce mode d'emploi peut entraîner des blessures graves ou des dommages sérieux.

Le mode d'emploi repose sur les normes et réglementations en vigueur dans l'Union Européenne. Si vous résidez à l'étranger, veuillez également respecter les directives et lois inhérentes au pays.

Si vous transmettez l'échelle à des tiers, donnez également impérativement ce mode d'emploi.

Explication des signes

Les symboles et signaux suivants sont utilisés dans ce mode d'emploi, sur l'échelle ou sur son emballage.

AVERTISSEMENT !

Ce symbole / mot caractérise une situation de danger présentant un degré de risque moyen, qui, si elle n'est pas évitée, peut entraîner la mort ou des blessures graves.

ATTENTION !

Ce symbole / mot caractérise une situation de danger présentant un degré de risque faible, qui, si elle n'est pas évitée, peut entraîner des blessures légères ou modérées.

REMARQUE !



Ce mot vous avertit de dommages matériels possibles. Ce symbole vous donne des informations supplémentaires utiles pour la manipulation ou l'utilisation du produit.



Type Approved
Safety
Regular Production
Surveillance

www.tuv.com
ID 0300000000

L'organisme TÜV Rheinland confirme que l'échelle télescopique répond aux exigences spécifiques d'un produit sûr.

ID 1111223368



Lisez et comprenez le mode d'emploi avant d'utiliser l'échelle.



Attention, risque de chute de l'échelle ! Il existe un risque de blessure en cas de manipulation incorrecte. Vous pouvez légèrement glisser ou tomber de l'échelle et vous blesser.



Placez l'échelle avec « Back » pointant vers le mur et « Front » pointant vers l'utilisateur.



Lors de la mise en place de l'échelle, veuillez respecter l'angle d'inclinaison nécessaire. L'angle d'inclinaison / d'installation de l'échelle doit comprendre environ 75 ° (rapport 1:4).



Respectez la valeur de chargement maximale de 150 kg.



Veuillez noter que le surplomb de l'échelle doit dépasser d'au moins 1 m le point d'appui.



Avant d'utiliser l'échelle, toujours effectuer un examen visuel de l'état de l'échelle.



Toujours vérifier les pieds de l'échelle, avant d'utiliser l'échelle.



Sécurisez l'extrémité supérieure et inférieure de l'échelle



Le nombre maximal d'utilisateur sur l'échelle s'élève à 1. Assurez-vous qu'une seule personne à la fois se trouve toujours sur l'échelle.



Évitez de vous pencher vers le côté.



Il est interdit de descendre de l'échelle sur le côté.



Assurez-vous qu'aucune impureté ne se trouve sur le sol du lieu où l'échelle est installée.



Posez uniquement l'échelle sur une surface stable.



Une seule personne à la fois doit toujours se trouver sur chaque branche praticable de l'échelle.



Attention, risque électrique ! Lors du transport de l'échelle, restez attentif au danger représenté par les lignes électriques.



N'utilisez pas l'échelle pour franchir un obstacle, ou ne la transformez pas en pont.



Toujours monter et descendre le visage face à l'échelle.



Veillez à bien poser le haut de l'échelle.



Ne pas utiliser l'échelle sur un sol irrégulier ou lâche.



Lors de l'utilisation de l'échelle, veillez à respecter le bon sens d'installation.



L'échelle doit uniquement être utilisée avec un stabilisateur sur ses pieds (socle).



Avant utilisation de l'échelle, tous les échelons doivent être verrouillés.

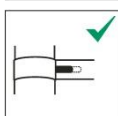

Échelon verrouillé.

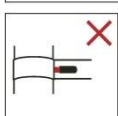

Échelon déverrouillé.

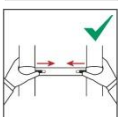

En descendant de l'échelle, les mains doivent se trouver sur les poteaux extérieurs, et ne doivent à aucun moment être posées sur les échelons tandis que vous descendez de l'échelle.

Sécurité

Utilisation conforme



L'échelle est exclusivement conçue comme un dispositif d'aide à la montée, et peut supporter une charge maximale de 150 kg. Il est destiné à un usage privé et commercial.

L'échelle est exclusivement conçue comme une échelle simple, ce qui signifie qu'elle doit être inclinée sur un point d'appui en respectant un angle d'inclinaison d'env. 1:4. Utilisez uniquement l'échelle comme décrit dans ce mode d'emploi. Toute autre utilisation est considérée comme non conforme à l'usage prévu et peut provoquer des dommages matériels, voire corporels. L'échelle n'est pas un jouet.

Le fabricant ou commerçant décline toute responsabilité pour des dommages occasionnés par une utilisation non conforme ou contraire à l'usage prévu.

Consignes de sécurité

AVERTISSEMENT !

Risque de blessures graves !

Des situations de risque surviennent en cas d'utilisation inappropriée ou de manipulation incorrecte de l'échelle, pouvant alors mener à des blessures graves ou même entraîner la mort.

- Utilisez uniquement l'échelle lorsque vous êtes en bonne santé. Lorsque vous utilisez l'échelle, certains états de santé, prises de médicaments ainsi qu'abus d'alcool ou de drogue peuvent entraîner un risque élevé pour votre sécurité.



- Lors du transport d'échelles sur une galerie de toit, ou dans un camion, assurez-vous que les échelles sont fixées / accrochées de manière sûre, afin d'éviter tout risque de blessures physiques et de dommages matériels.

- Après livraison et avant la première utilisation du produit, vérifiez l'échelle afin de constater l'état et le fonctionnement de toutes les pièces.



- Avant chaque journée de travail durant laquelle l'échelle doit être utilisée, effectuez un contrôle visuel de l'échelle, afin de repérer toute trace d'endommagement et d'assurer son utilisation en toute sécurité.











- Assurez-vous que l'échelle convient à l'utilisation que vous souhaitez en faire.
- N'utilisez pas l'échelle lorsqu'elle est endommagée.



- Avant d'utiliser l'échelle, éliminez toutes les impuretés de l'échelle, par ex. traces de peinture humide, salissures, huile ou neige.
- Avant toute utilisation d'une échelle sur le lieu de travail, une évaluation du risque doit être effectuée, en considérant les dispositions juridiques du pays où l'utilisation a lieu.
- L'échelle doit être installée dans la bonne position d'utilisation, par ex. dans le bon angle d'installation prévu pour les échelles simples (angle d'inclinaison d'env. 1:4).
- Les dispositifs de blocage, si existants, doivent être complètement mis en place avant utilisation de l'échelle.



- L'échelle doit être placée sur une surface plane, horizontale et fixe. 
- Une échelle simple doit être appuyée contre une surface plane et fixe et doit être attachée avant utilisation, par ex. par une fixation ou par l'utilisation d'un dispositif adapté à la sécurisation de la stabilité de l'échelle. 
- L'échelle ne doit jamais être posée dans une nouvelle position en étant attrapée par le haut.
- Lorsque l'échelle est placée en position, attention au risque de collision, par ex. avec des piétons, véhicules ou portes. Si possible, verrouillez les portes et fenêtres de la zone de travail, à l'exception des issues de secours.
- Avant de placer l'échelle et de monter dessus, vérifiez votre environnement pour détecter toute source de danger, par ex. présence de lignes électriques aériennes à haute tension, ou de tout autre dispositif électrique aérien.  
- Toujours poser l'échelle sur ses pieds, et non sur ses échelons ou marches.
- Ne pas poser l'échelle sur des surfaces glissantes (par ex. glace, surfaces lustrées ou surfaces fixes clairement sales), tant que des mesures supplémentaires ne sont pas prises pour empêcher l'échelle de glisser, ou pour rendre le sol encrassé suffisamment propre. 
- Ne jamais dépasser la charge maximale d'utilisateur supportée. La capacité de charge maximale de l'échelle est de 150 kg. 
- Ne vous penchez pas avec excès lorsque vous vous trouvez sur l'échelle. Vous devez toujours prendre appui des deux pieds sur le même échelon, et le centre de votre corps (nombril) doit se trouver entre les deux poteaux de l'échelle. 
- Ne jamais quitter l'échelle simple à une hauteur élevée, sans être muni d'équipements de sécurité supplémentaires. Fixez l'échelle, ou utiliser un dispositif approprié afin de garantir la stabilité de l'échelle.
- N'utilisez pas les trois derniers échelons supérieurs de l'échelle comme surface d'appui. Attention, le dernier support ne fait pas office d'échelon. Le dernier support ne doit pas non plus être utilisé comme surface de pose. 
- Utilisez uniquement l'échelle pour des travaux simples, de courte durée.

- Ne pas utiliser l'échelle lors de travaux sous tension électrique. L'échelle est composée d'un matériau conducteur. Ne pas utiliser d'échelle conductrice du point de vue électrique pour les travaux sous tension électrique.



- N'utilisez pas l'échelle en plein air, en cas de conditions météorologiques défavorables, par ex. en cas de vent fort ou de tempête.
- Assurez-vous que les enfants ne jouent pas avec l'échelle. Ne pas laisser une échelle installée sans surveillance.
- Tenez les enfants éloignés de l'échelle.
- Si possible, verrouillez les portes et fenêtres de la zone de travail, à l'exception des issues de secours.
- Toujours monter et descendre de l'échelle le visage face à l'échelle.



- Bien se tenir lors de la montée ou de la descente sur l'échelle. En cas de travaux sur l'échelle, bien se tenir ou prendre d'autres mesures de sécurité lorsque ceci n'est pas possible.



- N'utilisez pas l'échelle pour franchir un obstacle, ou ne la transformez pas en pont.



- Portez des chaussures de travail solides et adaptées, lorsque vous montez sur l'échelle.

- Évitez de travailler sur l'échelle en exerçant une charge unilatérale, par exemple en perçant d'un côté un matériau dur (par ex. tuile ou béton).



- Ne restez pas trop longtemps sur l'échelle sans effectuer de pauses régulières (la fatigue est une source de danger). Descendez immédiatement de l'échelle, lorsque vous ressentez des signes de fatigue.

- Pour avoir accès à un niveau en hauteur, les échelles simples doivent être posées, en dépassant d'au moins 1 m le point d'appui.



- Ne jamais monter après le dernier mètre de l'échelle simple.

Hauteur debout maximale Art. 4000722004: 1,37 m

Hauteur debout maximale Art. 4000722005: 1,98 m

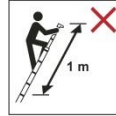

- Transportez uniquement des objets légers et maniables, lorsque vous vous trouvez sur l'échelle. Lorsque vous travaillez sur l'échelle, toujours vous y tenir d'une main, ou si cela s'avère impossible, prenez des mesures de sécurité supplémentaires.



- Avant utilisation de l'échelle, assurez-vous que les dispositifs de blocage de l'échelle fonctionnent, et que toutes les sections dépliées sont bien verrouillées, avant de monter sur l'échelle. Utilisez uniquement l'échelle, lorsqu'elle fonctionne parfaitement.



- Avant de monter sur l'échelle, assurez-vous qu'aucune conduite ou tuyau, aucune fenêtre ou porte non sécurisée, et aucune avancée de mur ne se trouve dans les environs.
- —Ne pas utiliser l'échelle, lorsqu' un ou plusieurs embouts antidérapants manquent sur le socle, ou que des dommages sont visibles.
- Installez l'échelle de manière à la laisser toujours accessible.
- Montez sur l'échelle échelon après échelon, et ne sautez pas plusieurs échelons.
- Ne glissez pas le long des poteaux.
- Si besoin, assurez-vous de la stabilité de l'échelle en prenant des mesures supplémentaires, par ex. en amarrant l'échelle à un point d'ancrage fixe.
- Lorsque vous travaillez à plus grande hauteur, sécurisez l'échelle avec des mesures supplémentaires.
- Transportez uniquement l'échelle lorsqu'elle est entièrement repliée, et attachée avec sa sangle.
- Ne déplacez pas l'échelle, lorsque quelqu'un se trouve dessus.
- Ne pas poser d'outils ou d'objets sur les échelons, et ne rien accrocher à l'échelle.
- Lorsque vous vous trouvez sur l'échelle, ne tirez pas avec force sur des objets, et n'exercez pas de pression forte sur des objets. L'échelle pourrait autrement se renverser.
- Portez toujours des vêtements près du corps, lorsque vous montez sur l'échelle. Les vêtements amples peuvent se coincer dans la structure de l'échelle, et provoquer votre chute de l'échelle.
- Ne pas rallonger l'échelle de façon provisoire, et ne jamais modifier la forme et la fonctionnalité de l'échelle d'aucune manière.

- L'échelle ne doit jamais être posée dans une nouvelle position en étant attrapée par le haut.
- Être vigilant(e) en cas d'utilisation en plein vent.

Première mise en service

Vérifier l'échelle et le contenu de la livraison

AVERTISSEMENT !

Risque de blessures !

Lorsque vous utilisez une échelle endommagée, ou que vous utilisez l'échelle de façon inappropriée, le risque de blessures est très élevé.

- Après livraison et avant la première utilisation du produit, vérifiez l'échelle afin de constater l'état et le fonctionnement de toutes les pièces.

AVERTISSEMENT !

Risque d'asphyxie !

Lorsque des enfants jouent avec le matériel d'emballage, ils peuvent y être pris au piège, et s'étouffer.

- —Ne laissez pas les enfants jouer avec le film d'emballage.

REMARQUE !

Risque d'endommagement !

Si vous ouvrez l'emballage imprudemment avec un couteau aiguisé ou à l'aide d'autres objets pointus, vous risquez d'endommager l'échelle.

- Ouvrez l'emballage avec précaution :
 1. Retirez l'échelle de l'emballage.
 2. Vérifiez si la livraison est complète (voir **figure A**).
 3. Vérifiez si l'échelle ou les différentes pièces présentent des dommages. Si c'est le cas, n'utilisez pas l'échelle. Adressez-vous au service après-vente du fabricant, dont l'adresse est indiquée sur la carte de garantie.

Monter les capuchons de protection (mur)

- Montez les deux capuchons de protection avec les deux vis fournies avant utilisation (voir **figure. I**).
- N'utilisez **JAMAIS** l'échelle sans capuchon de protection.

Montage du socle

ATTENTION !

Risque de blessures et dommages matériels !

Lors du montage du socle, l'échelle peut se renverser. Il existe alors un risque de blessures ou de dommages matériels.

- Lors du montage du socle, veillez à ce que l'échelle ne se renverse pas.
 - Si nécessaire, faites appel à une deuxième personne pour le montage.
1. Placez le pied d'appui **(2)** avec les capuchons antidérapants **(3)** sur le sol (voir **figure H**).
 2. Enfichez les poteaux **(6)** dans le socle, de manière à superposer les trous de montage des poteaux et ceux du socle.
 3. Enfichez les vis à tête hexagonale **(9)** dans les trous de montage.
 4. Fixez les vis avec les écrous.

ATTENTION ! – Les points suivants doivent être vérifiés avant l'utilisation de l'échelle télescopique :

- Vérifiez que les barres / pieds (pièces à la verticale) / échelons / support le plus élevé / pied d'appui ne sont pas tordus, courbés, vrillés, bosselés, fissurés, corrodés ou pourris.
- Vérifiez que les barres / pieds (pièces à la verticale) / échelons / support le plus élevé / pied d'appui sont en bon état autour des points de fixation d'autres pièces.
- Vérifiez que les fixations (habituellement les clous, vis, boulons) ne sont pas manquantes, desserrées ou corrodées.
- Vérifiez que les barres / pieds (pièces à la verticale) / échelons / support le plus élevé / pied d'appui ne sont pas manquants, desserrés, fortement usés, corrodés ou endommagés.
- Vérifiez que les mécanismes de verrouillage et les témoins de verrouillage fonctionnent parfaitement, et que les segments d'échelon se verrouillent conformément aux instructions.
- Vérifiez que les pieds en caoutchouc ne sont pas manquants, desserrés, fortement usés, corrodés ou endommagés.
- Vérifiez que l'échelle ne présente aucune impureté (par ex. salissures, peinture, huile ou graisse).
- Vérifiez si les témoins de verrouillage fonctionnent et sont visibles.
- Vérifiez l'absence de fissure sur les fixations et d'autres défauts comme par exemple des pièces cassées.
- Veillez à ce qu'il n'y ait aucun mouvement relatif entre les supports et les échelons /marches.

Si l'une des vérifications énoncées ci-dessus ne vous apporte pas satisfaction, ne **PAS** utiliser l'échelle !

Utilisation de l'échelle

AVERTISSEMENT !

Risque de blessures graves !

Lorsque vous utilisez l'échelle de façon inappropriée, vous pouvez vous blesser, et blesser d'autres personnes.

- Montez uniquement sur l'échelle, si vous :
 - avez installé l'échelle de façon appropriée dans un lieu adapté, conformément aux instructions,
 - portez des chaussures solides,
- 
- avez lu attentivement et compris toutes les informations du chapitre «Sécurité».
 - Avant de monter sur l'échelle, assurez-vous que les dispositifs de blocage de l'échelle fonctionnent, et que toutes les sections dépliées sont bien verrouillées.
 - Lorsque l'échelle est dépliée, ne laissez pas les enfants seuls et sans surveillance.
 - Ne montez pas sur les trois derniers échelons supérieurs de l'échelle.
 - Ne pas déplacer l'échelle tant que vous êtes debout dessus. Assurez-vous que l'échelle est attachée correctement, lorsque vous la déplacez.
 - Montez uniquement sur l'échelle, après l'avoir positionnée dans un angle d'installation correct de 75 ° (angle d'inclinaison 1:4).

ATTENTION !

Risque d'écrasement !

Si vous faites preuve d'imprudance en dépliant ou repliant l'échelle, vous pouvez vous coincer ou vous écraser les doigts.

- Restez prudents en dépliant ou repliant l'échelle.
- En repliant l'échelle, veillez à ce que vos doigts, mains et bras se trouvent à hauteur des boutons de déverrouillage activés.

Dispositif de blocage

Au moyen des dispositifs de blocage se trouvant sur les échelons (5), chaque section de l'échelle est verrouillée séparément, lorsque vous déployez l'échelle.

- Vérifiez toujours si toutes les sections sont correctement verrouillées, avant de monter sur l'échelle :

- Le dispositif de blocage d'une section est verrouillé, lorsque la partie rouge n'est pas visible à côté des deux boutons de déverrouillage **(1)** d'un échelon (voir figure B). Lorsque vous exercez une pression sur l'échelon correspondant, celui-ci ne glisse pas vers le bas.
 - Le dispositif de blocage d'une section **n'est pas verrouillé**, lorsque la partie rouge est visible à côté d'un ou des deux boutons de déverrouillage 1 d'un échelon (voir **figure C**). Lorsque vous exercez une pression sur l'échelon correspondant, celui-ci glisse vers le bas.
- Veuillez noter que, lorsque vous dépliez l'échelle de haut en bas, chaque section sera uniquement verrouillée, lorsque vous aurez déplié l'échelle sur sa longueur totale.

Déplier l'échelle

Déplier l'échelle sur quelques échelons



Si vous ne dépliez pas l'échelle sur toute sa longueur, le bloc **(8)** formé doit se trouver sur l'extrémité supérieure de l'échelle, composé des échelons restants, qui n'auront pas été dépliés.

1. Placez l'échelle sur une surface stable et plane.
2. Stabilisez l'échelle, en plaçant un pied sur le socle **(2)**.
3. Dépliez l'échelle du bas vers le haut, échelon par échelon, jusqu'à obtenir la longueur souhaitée (voir **figure D**).
À l'aide du dispositif de blocage, chaque section est automatiquement verrouillée, dès que vous avez déplié au maximum l'échelon 5 correspondant.
4. Assurez-vous que chaque section de l'échelle est verrouillée, avant de monter sur l'échelle (voir chapitre «Dispositif de blocage»).

Déplier l'échelle jusqu'à sa longueur totale

1. Placez l'échelle sur une surface stable et plane.
2. Stabilisez l'échelle, en plaçant un pied sur le socle **(2)**.
3. Dépliez l'échelle du haut vers le bas, échelon par échelon, jusqu'à sa longueur totale (voir **figures E et F**).
Veuillez noter que les dispositifs de blocage de l'échelle seront uniquement verrouillés, lorsque vous aurez déplié l'échelle sur sa longueur totale.
4. Assurez-vous que chaque section d'échelle est verrouillée, avant de monter sur l'échelle (voir chapitre «Dispositif de blocage»).

Replier l'échelle



Lorsque vous actionnez les touches de déverrouillage inférieures (sur le deuxième échelon du bas), tous les échelons de la partie supérieure sont automatiquement déverrouillés et repliés. Si vous commencez

par l'un des échelons supérieurs, seuls les échelons se trouvant au-dessus sont déverrouillés ; les échelons inférieurs doivent être déverrouillés séparément.

1. Assurez-vous que l'échelle se trouve sur une surface stable et plane.
2. En repliant l'échelle, veillez à ce que vos doigts, mains et bras se trouvent à hauteur des boutons de déverrouillage **(1)** activés.
3. Appuyez sur les deux boutons de déverrouillage d'un échelon en les orientant vers le milieu de l'échelle, de manière à ce que la zone rouge soit visible en dessous. (voir **figure G**).

Le dispositif de blocage se déverrouille, et le reste de l'échelle situé au-dessus de l'échelon se replie.

Nettoyage et maintenance

AVERTISSEMENT !

Risque de blessures !

Risque de blessure en cas de manipulation inappropriée ; lorsque les échelons ou les poteaux sont encrassés, vous risquez de glisser légèrement, de tomber de l'échelle, et de vous blesser.

- Gardez l'échelle dans un état propre. Après chaque utilisation et avant de replier l'échelle, retirez les impuretés, par ex. salissures, résidus de peinture etc.
- Essuyez toujours les échelons.
- Confiez exclusivement les travaux de réparation et de maintenance à des spécialistes.
- En cas de réparation ou de remplacement de pièces, comme les pieds p. ex., il est nécessaire de prendre contact avec le fabricant ou le vendeur.

REMARQUE !

Risque d'endommagement !

Tout nettoyage inapproprié peut entraîner des dommages.

- N'utilisez aucun produit de nettoyage agressif, aucune brosse métallique ou en nylon, ainsi qu'aucun ustensile de nettoyage tranchant ou métallique tel qu'un couteau, une spatule dure ou un objet similaire. Vous risqueriez d'endommager les surfaces du produit.
- Veillez à ce que les embouts de protection et les embouts antidérapants du socles restent exempts de salissures, de chutes de ponçage et autres impuretés similaires. Ceci peut endommager la surface.
- Nettoyez l'échelle avec un balai ou un chiffon.
- Séchez soigneusement l'échelle, et plus particulièrement ses échelons, après l'avoir nettoyée.

- —Ne jamais effectuer de votre propre initiative de travaux de réparation et d'entretien sur l'échelle. Adressez-vous au service après-vente du fabricant, dont l'adresse est indiquée sur la carte de garantie, ou à un atelier spécialisé. Tout recours en responsabilité en garantie deviennent caduc dans le cas de dommages découlant d'une réparation réalisée de votre propre initiative ou d'une mauvaise manipulation.
- Ne pas modifier la construction de l'échelle.

Transport et rangement

- Toujours entreposer l'échelle à l'état replié et verrouillé en la gardant en position si possible droite, p. ex. l'accrocher à un
- dispositif de suspension au niveau des montants ou bien la poser sur une surface plane et propre.
- Toujours entreposer l'échelle là où elle risque de ne pas être détériorée par des véhicules, des objets lourds ou de la saleté.
- Toujours entreposer l'échelle de manière à ce qu'elle ne constitue pas de risque de trébuchement ou un obstacle.
- Toujours entreposer l'échelle de manière sécurisée, là où elle est inaccessible et ne peut donc être utilisée à des fins criminelles.
- En cas d'utilisation en continu et donc d'accès libre (p. ex sur un échafaudage), toujours sécuriser l'échelle contre une utilisation par des personnes non autorisées afin de bloquer l'accès à de telles personnes (p. ex. enfants qui jouent).
- Après chaque utilisation, repliez entièrement l'échelle, et sécurisez-la au moyen de la sangle 4 afin de l'empêcher de s'ouvrir par mégarde.
- Stockez l'échelle dans un lieu sec.
- Stockez l'échelle hors de portée des enfants.
- Assurez-vous que les enfants non surveillés ne manipulent pas l'échelle.
- Entreposez l'échelle protégée de l'exposition directe aux rayons du soleil.
- L'échelle doit être stockée en position fermée et droite.

Cause d'accident

La liste de risques suivants est non exhaustive, et mentionne des dangers et exemples d'accident typiquement survenus lors de l'utilisation d'échelles. Prenez compte des risques indiqués lorsque vous utilisez l'échelle, afin de travailler en toute sécurité, et d'éviter tout accident.

a) Perte de stabilité

1. mauvaise position de l'échelle (par ex. mauvais angle d'installation pour une échelle simple, ou ouverture incomplète de l'escabeau) ;

2. glissement de l'extrémité inférieure de l'échelle vers l'extérieur, par ex. du mur auquel est appuyée l'échelle ;
3. glissade de l'échelle sur le côté, chute sur le côté et basculement de la marche supérieure (par ex. lorsque l'utilisateur se penche excessivement vers l'extérieur de l'échelle, ou que son maintien est insuffisant sur la marche supérieure) ;
4. mauvais état de l'échelle,(embouts en caoutchouc manquants ou endommagés sur le socle) ;
5. l'utilisateur a quitté l'échelle simple à une hauteur élevée, sans aucune protection ;
6. surface inappropriée sur le lieu d'installation de l'échelle (par ex. sol instable, sol meuble, en pente, surfaces glissantes ou surfaces stables mais présentant des impuretés) ;
7. conditions météorologiques défavorables (par ex. vent) ;
8. collision de l'échelle, par ex. avec des véhicules ou des portes ;
9. mauvais choix d'échelle (par ex. échelle trop courte, usage non compatible).

b) Manipulation incorrecte

1. dresser l'échelle durant l'utilisation ;
2. montage et démontage de l'échelle ;
3. port d'objets lorsque l'utilisateur monte sur l'échelle.

c) Glissades, trébuchements et chutes

1. chaussures de travail inappropriées ;
2. échelons encrassés ;
3. comportement imprudent de l'utilisateur (par ex. monter les échelons deux par deux, glisser de l'échelle le long des poteaux).

d) Défaillance de la structure de l'échelle

1. mauvais état de l'échelle (par ex. poteaux endommagés, usure) ;
2. surcharge de l'échelle.

e) Risques électriques

1. travaux inévitables sous tension (par ex. dépannage) ;
2. installation de l'échelle à proximité directe de dispositifs électriques sous tension (par ex. lignes électriques aériennes à haute tension) ;
3. Endommagement des dispositifs électriques par des échelles (par ex. revêtements ou isolations de protection) ;
4. mauvaise sélection du type d'échelle pour les travaux électriques.

Caractéristiques techniques

Numéro d'article: 4000722004

Charge maximale admissible: 150 kg

Longueur maximale: 2,63 m

Angle d'inclinaison: 65°–75°

Poids: 8 kg

Nombre maximal d'utilisateurs autorisé: 1

Numéro d'article: 4000722005

Charge maximale admissible: 150 kg

Longueur maximale: 3,27 m

Angle d'inclinaison: 65°–75°

Poids: 11,28 kg

Nombre maximal d'utilisateurs autorisé: 1

Mise au rebut

Mise au rebut de l'emballage

Triez l'emballage en le mettant au rebut. Le papier et le carton doivent être jetés avec le papier usagé, tandis que les films plastiques sont à jeter avec les matériaux recyclables.

Mise au rebut de l'échelle

Mettre l'échelle au rebut conformément aux dispositions et lois en vigueur dans votre pays.

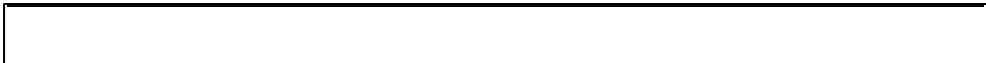

Italiano

Fornitura / parti del prodotto

1. tasta di sbloccaggio (dispositivo di blocco)
2. Stabilizzatore dei piedini (Traversa)
3. Cappuccio antiscivolo (Stabilizzatore)
4. Cinghia
5. Piolo
6. Staggio
7. cappuccio protettivo (Piolo)
8. Formazione di blocchi sopra
(con scala non estesa alla massima lunghezza)
9. Vite esagonale con dado, 2 x
10. Cappuccio protettivo (Parete), 2 x
11. Vite, 4 x

Sommario

Generalità	72
Sicurezza	75
Prima messa in funzione	80
Uso della scala	82
Pulizia e manutenzione	84
Trasporto e stoccaggio	85
Cause di incidenti	85
Dati tecnici	87
Smaltimento	87

Generalità

Leggere e conservare le istruzioni per l'uso

Le presenti istruzioni per l'uso fanno parte integrante di questa scala telescopica in alluminio (qui di seguito denominata "scala"). Contengono importanti informazioni sulla sicurezza e sull'uso.

Leggere attentamente le istruzioni per l'uso, in particolare le indicazioni di sicurezza, prima di usare la scala. La mancata osservanza delle presenti istruzioni per l'uso può causare lesioni gravi o danneggiamenti della scala.

Le istruzioni per l'uso si basano sulle norme e regole vigenti nell'Unione Europea. All'estero occorre rispettare anche le direttive e le leggi nazionali specifiche.

Conservare le istruzioni per l'uso per un utilizzo successivo. Qualora si ceda la scala a terzi, è necessario accludere anche le presenti istruzioni per l'uso.

Spiegazione dei simboli

Nelle presenti istruzioni per l'uso, sulla scala o sull'imballaggio vengono utilizzati i seguenti simboli e le seguenti parole di segnalazione.

AVVERTENZA

Questo tipo di simbolo/parola di segnalazione indica un pericolo con un livello di rischio medio che, qualora non evitato, può provocare la morte o una lesione grave.

ATTENZIONE!

Questo tipo di simbolo/parola di segnalazione indica un pericolo con un livello di rischio basso che, qualora non evitato, può provocare una lesione lieve o media.

INDICAZIONE!



Questa parola di segnalazione avverte da possibili danni materiali. Questo simbolo vi fornisce informazioni supplementari utili sulla manipolazione e sull'uso.



Type Approved
Safety
Regular Production
Surveillance

www.tuv.com
ID 000000000

“Il TÜV Rheinland conferma che la scala telescopica corrisponde ai requisiti vigenti per un prodotto sicuro.”
ID 1111223368



Leggere e comprendere le istruzioni per l'uso prima di usare la scala.



Attenzione, pericolo di caduta dalla scala! In caso di uso improprio vi è un pericolo di lesioni. Si rischia di scivolare o cadere dalla scala e ferirsi.



Posizionare la scala con il "back" rivolto verso la parete e il "front" rivolto verso l'utente.



Durante l'installazione della scala, rispettare l'angolo di inclinazione necessario. L'angolo di inclinazione/installazione della scala deve corrispondere circa a 75° (rapporto 1:4).



Rispettare il carico utile massimo di 150 kg.



Tenere presente che la sporgenza della scala oltre il punto di appoggio deve corrispondere a minimo 1 m.



Eseguire sempre un controllo visivo prima di usare la scala.



Controllare sempre i piedini della scala prima di usarla.



Bloccare l'estremità superiore e quella inferiore



Il numero massimo di persone sulla scala è 1. Assicurarsi che sulla scala si trovi sempre una sola persona per volta.



*Evitare di sporgersi lateralmente.
Evitare lavori che comportino uno sbilanciamento laterale, p. es. la foratura laterale nei materiali duri.*



È vietato scendere lateralmente dalla scala per salire su un'altra superficie.



Assicurarsi che nel luogo di installazione non sia presente sporcizia sul pavimento.



Posizionare la scala solo su fondi stabili.



Su ogni singolo tronco calpestabile della scala deve trovarsi sempre solo una persona.



Attenzione, pericolo elettrico!

Durante il trasporto della scala prestare attenzione ai pericoli causati dalle condutture elettriche.



Non usare la scala come ponteggio.



Salire e scendere dalla scala sempre con il viso rivolto verso la scala.



Prestare attenzione al corretto posizionamento dell'estremità superiore della scala.



Non usare la scala su un fondo irregolare o cedevole.



Durante l'uso della scala prestare attenzione al corretto senso di installazione.



La scala deve essere usata solo in combinazione con lo stabilizzatore dei piedini (traversa).



Prima di usare la scala è necessario bloccare tutti i pioli estratti.

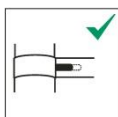

Piolo bloccato.

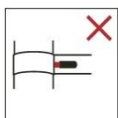

Piolo sbloccato.

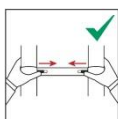

Durante la procedura di chiusura della scala le mani devono trovarsi sui montanti esterni e non devono mai essere appoggiate sui pioli.

Sicurezza

Uso conforme alle disposizioni



La scala è stata concepita esclusivamente come ausilio di salita per una portata massima di 150 kg. È inteso per uso privato e commerciale.







La scala è concepita esclusivamente come scala da appoggio, ovvero deve essere appoggiata a una parete con un angolo di inclinazione di ca. 1:4.

Usare la scala solo come descritto nelle presenti istruzioni per l'uso. Qualsiasi altro uso è considerato non conforme e può causare danni a cose e anche a persone. La scala non è un giocattolo.

Il produttore o rivenditore declina qualsiasi responsabilità per danni causati da un uso non conforme o errato.

Indicazioni di sicurezza**AVVERTENZA!****Pericolo di lesioni gravi!**

In caso di uso improprio o manipolazione errata della scala si verificano pericoli che possono causare lesioni gravi o anche la morte.

- Usare la scala solo se si è in buone condizioni di salute. Determinate condizioni di salute, l'assunzione di farmaci nonché l'abuso di alcol e droghe possono mettere a repentaglio la propria sicurezza durante l'uso della scala. 
- Durante il trasporto di scale sul portabagagli dell'auto o su un camion, assicurarsi che le scale siano fissate/bloccate in modo adeguato, al fine di evitare danni a persone e a cose. 
- Controllare la scala dopo la consegna e prima dell'uso per verificare le condizioni e il funzionamento di tutti i componenti. 
- Eseguire un controllo visivo della scala per verificare l'eventuale presenza di danneggiamenti e l'uso sicuro prima di iniziare una giornata di lavoro nella quale serve la scala. 
- Assicurarsi che la scala sia adatta per il tipo di impiego. 
- Non usare la scala se è danneggiata. 
- Eliminare qualsiasi impurità dalla scala, p. es. colore fresco, sporcizia, olio o neve prima di usarla.
- Prima di usare una scala durante il lavoro si raccomanda di eseguire una valutazione del rischio tenendo in considerazione le norme di legge vigenti nel paese di utilizzo.
- La scala deve essere installata nella posizione corretta, p. es. con l'angolo di apertura previsto per le scale da appoggio (angolo di inclinazione ca. 1:4), i pioli e gradini in posizione orizzontale.
- Eventuali dispositivi di arresto, laddove previsti, devono essere completamente bloccati prima dell'uso. 

- La scala deve essere posizionata su un fondo piano, orizzontale e immobile.



- Una scala da appoggio deve essere poggiata contro una superficie piana, solida e bloccata prima dell'uso, p. es. fissandola oppure usando un apposito dispositivo per garantire la dovuta stabilità.



- La scala non deve mai essere spostata dall'alto.
- Durante il posizionamento della scala, occorre prestare attenzione al rischio di collisione, p. es. con pedoni, veicoli o porte. Laddove possibile, bloccare porte e finestre nella zona di lavoro, ad esclusione delle uscite di sicurezza.

- Controllare l'ambiente circostante per verificare l'eventuale presenza di fonti di pericolo, come p. es. condutture ad alta tensione o altri mezzi di esercizio elettrici a vista, prima di posizionare la scala e di salirci.



- Posizionare la scala sempre sui piedini e non sui pioli o gradini.
- Non posizionare la scala su superfici scivolose (p. es. ghiaccio, superfici lisce o superfici solide visibilmente sporche), salvo nei casi in cui si garantisca con misure supplementari che la scala non scivoli o che le zone impure siano sufficientemente pulite.
- Non superare in nessun caso il carico utile della scala. La portata massima della scala è di 150 kg.



- Non sporgersi eccessivamente dalla scala quando si è posizionati sopra. Si raccomanda di posizionare sempre saldamente entrambi i piedi sullo stesso scalino e di mantenere la parte superiore del corpo (fino all'ombelico) in mezzo ai montanti.













- Non scendere mai dalla scala ad altezze elevate senza una protezione supplementare. Fissare la scala oppure usare un apposito dispositivo per garantire una posizione stabile.

- Non usare mai i tre pioli superiori della scala come base di appoggio. Attenzione, il supporto superiore non vale come piolo. Neanche il supporto superiore deve essere usato come base di appoggio.



- Usare la scala solo per lavori semplici e di breve durata.

- Non usare la scala per lavori sotto tensione elettrica. La scala è realizzata in materiale conduttivo. Per i lavori sotto tensione elettrica che non possono essere evitati non usare scale conduttive.  
- Non usare la scala all'aperto in condizioni atmosferiche sfavorevoli, p. es. vento forte o tempesta.
- Non permettere ai bambini di giocare con la scala. Non lasciare incustodita una scala installata.
- Tenere i bambini lontani dalla portata della scala.
- Laddove possibile, bloccare porte e finestre nella zona di lavoro, ad esclusione delle uscite di sicurezza.
- Salire e scendere dalla scala sempre con il viso rivolto verso la scala. 
- Durante la salita e la discesa tenersi sempre saldamente alla scala. Durante i lavori sulla scala tenersi saldamente oppure, laddove non sia possibile, adottare altre misure di sicurezza. 
- Non usare la scala come ponteggio o ponte. 
- Indossare scarpe chiuse adatte quando si sale sulla scala.
- Evitare lavori sulla scala che comportino uno sbilanciamento laterale, come per esempio la foratura laterale nei materiali duri (p. es. mattoni o calcestruzzo). 
- Non rimanere troppo a lungo sulla scala senza inserire pause regolari (la stanchezza rappresenta un pericolo). Scendere immediatamente dalla scala in presenza di segni di stanchezza.
- Le scale da appoggio necessarie per accedere a un'altezza superiore devono essere estratte almeno di 1 m oltre il punto di appoggio. 
- Non salire mai più in alto dell'ultimo metro della scala da appoggio. Altezza massima in piedi Art. 4000722004: 1,37 m
Altezza massima in piedi Art. 4000722005: 1,98 m  

- Trasportare solo oggetti leggeri e maneggevoli quando si è posizionati sulla scala. Durante i lavori sulla scala, tenersi sempre saldamente con una mano oppure, laddove non sia possibile, adottare misure di sicurezza supplementari.
- 
- Assicurarsi prima dell'uso che i dispositivi di arresto della scala funzionino e che tutte le sezioni estratte siano bloccate regolarmente prima di salire sulla scala. – Usare la scala solo se è perfettamente funzionante.
- 
- Assicurarsi che non siano presenti nelle vicinanze della scala condutture o tubi, finestre o porte non bloccate, sporgenze di muri prima di salirci.
 - Non usare la scala se uno o più dei cappucci antiscivolo della traversa sono mancanti o presentano danni visibili.
 - Posizionare la scala in modo tale che sia sempre liberamente accessibile.
 - Salire sulla scala piolo per piolo e non escluderne nessuno.
 - Non usare i montanti come scivolo.
 - All'occorrenza assicurare la stabilità della scala con misure supplementari, p. es. fissandola a un punto di ancoraggio fisso.
 - Se si lavora ad altezze elevate, si raccomanda di bloccare la scala con misure supplementari.
 - Trasportare la scala solo completamente ripiegata e bloccata con la cinghia.
 - Non spostare la scala quando vi è una persona posizionata sopra.
 - Non deporre utensili o altri oggetti sui pioli e non appendere nulla alla scala.
 - Non tirare con forza gli oggetti e non esercitare eccessiva pressione sugli oggetti quando si è posizionati sulla scala. La scala potrebbe ribaltarsi.
 - Indossare sempre capi di abbigliamento aderenti quando si sale sulla scala. I capi di abbigliamento larghi si possono impigliare e causare la caduta dalla scala.
 - Non allungare la scala in modo provvisorio e non modificarne in nessun altro modo la forma e la funzione.
 - La scala non deve mai essere spostata dall'alto.
 - Durante l'uso all'aperto tenere in considerazione il vento.

Prima messa in funzione

Controllo della scala e del contenuto della fornitura

AVVERTENZA!

Pericolo di lesioni!

Qualora si usi una scala danneggiata oppure si usi la scala in modo inappropriato, vi è un elevato rischio di lesioni.

- Controllare la scala dopo la consegna e prima dell'uso per verificare le condizioni e il funzionamento di tutti i componenti.

AVVERTENZA!

Pericolo di soffocamento!

I bambini che giocano con la pellicola di imballaggio rischiano di impigliarsi e soffocare.

- Non lasciare mai giocare i bambini con la pellicola di imballaggio.

INDICAZIONE!

Pericolo di danneggiamento!

Qualora si apra l'imballaggio indelicatamente con un coltello affilato o con altri oggetti appuntiti, si rischia di danneggiare la scala.

- Aprire l'imballaggio con delicatezza.

1. Rimuovere la scala dall'imballaggio.
2. Controllare che il contenuto della fornitura sia completo (vedi **Fig. A**).
3. Controllare che la scala o i componenti singoli non presentino danneggiamenti. In caso affermativo, non usare la scala. Rivolgersi al rivenditore.

Montaggio dei cappucci protettivi (parete)

- Montare entrambi i cappucci protettivi prima dell'uso con le due viti fornite (vedi **Fig. I**).
- Non usare MAI la scala senza cappucci protettivi.

Montaggio della traversa

ATTENZIONE!

Danni a persone e cose!

Durante il montaggio della traversa la scala si può ribaltare. In tal caso si possono verificare danni a persone o a cose.

- Durante il montaggio della traversa prestare attenzione che la scala non si ribalti.
- Eventualmente impiegare una seconda persona per il montaggio.

1. Posizionare la traversa **(2)** con i cappucci antiscivolo **(3)** sul pavimento (vedi **Fig. H**).
2. Inserire i montanti **(6)** sulla traversa in modo tale che i fori di montaggio dei montanti e della traversa siano allineati.
3. Infilare le viti a testa esagonale 9 nei fori di montaggio.
4. Fissare le viti con i dadi.

ATTENZIONE! – Prima dell'uso della scala telescopica occorre controllare i seguenti punti:

- Controllare che montanti/gambe (componenti verticali) / pioli
- / supporto superiore / traversa non siano piegati, curvati, torti, ammaccati, crepati, corrosi o danneggiati.
- Controllare che montanti/gambe (componenti verticali) / pioli / supporto superiore / traversa siano in buone condizione intorno ai punti di fissaggio per altri componenti.
- Controllare che i fissaggi (normalmente rivetti, viti, bulloni) non siano mancanti, allentati o corrosi.
- Controllare che montanti/gambe (componenti verticali) / pioli / supporto superiore / traversa non siano mancanti, allentati, fortemente consumati, corrosi o danneggiati.
- Controllare che i meccanismi di bloccaggio siano perfettamente funzionanti e non siano mancanti, allentati, fortemente consumati, corrosi o danneggiati e che i segmenti dei pioli siano bloccabili a norma.
- Controllare che i piedini di gomma non siano mancanti, allentati, fortemente consumati, corrosi o danneggiati.
- Controllare che la scala sia priva di impurità (p. es. sporcizia, colore, olio o grasso).
- Verificare che i meccanismi di bloccaggio funzionino e siano visibili.
- Controllare i supporti per verificare l'eventuale presenza di crepe e di altri difetti, p. es. componenti spezzati.
- Prestare attenzione che non si verifichi un movimento relativo tra i supporti e i pioli/gradini.

Qualora i suddetti controlli non portino a un risultato soddisfacente, la scala **NON** deve essere usata!

Uso della scala

AVVERTENZA!

Pericolo di lesioni gravi!

Qualora si usi la scala in modo inappropriato, si rischia di provocare lesioni a sé stessi e ad altre persone.

- Salire sulla scala solo, se:
 - è stata installata a regola d'arte in un luogo adatto e secondo le istruzioni,
 - si indossano scarpe chiuse,
- 
- sono state lette attentamente e comprese tutte le informazioni riportate nel capitolo "Sicurezza".
 - Assicurarsi che i dispositivi di arresto della scala siano funzionanti e tutte le sezioni estratte siano correttamente bloccate prima di salire sulla scala.
 - Non lasciare i bambini incustoditi quando la scala è installata.
 - Non salire in piedi sui tre pioli superiori o sul supporto superiore della scala.
 - Non spostare la scala quando si è posizionati sopra.
 - Assicurarsi che la scala sia correttamente bloccata quando viene spostata.
 - Salire sulla scala solo se è stata posizionata con l'angolo di apertura corretto di 75° (angolo di inclinazione 1:4).

ATTENZIONE!

Pericolo di schiacciamento!

Qualora non si ponga la dovuta attenzione durante l'estrazione o la ripiegatura della scala, si rischia di schiacciarsi le dita.

- Prestare particolare attenzione durante l'estrazione o la ripiegatura della scala.
- Assicurarsi che durante la ripiegatura della scala le dita, le mani e le braccia siano all'altezza dei tasti di sbloccaggio azionati.

Dispositivo di arresto

Con l'ausilio dei dispositivi di arresto collocati sui pioli **(5)** si bloccano le singole sezioni della scala quando viene estratta.

- Controllare sempre se tutte le sezioni siano correttamente bloccate prima di salire sulla scala:
 - Il dispositivo di arresto di una sezione è **bloccato** quando accanto i due tasti di sbloccaggio **(1)** di un piolo **non è più visibile** la sezione rossa (vedi **Fig. B**).
 - Esercitando una pressione sul relativo piolo, questo non si muove.

- Il dispositivo di arresto di una sezione **non è bloccato** quando accanto a uno o entrambi i tasti di sbloccaggio **(1)** di un piolo è **visibile** la sezione rossa (vedi **Fig. C**). Esercitando una pressione sul relativo piolo, questo si muove.
- Tenere presente che quando si estrae la scala dall'alto verso il basso, le singole sezioni si bloccano solo dopo avere estratto la scala per tutta la lunghezza.

Estrazione della scala

Estrazione della scala di alcuni pioli



Qualora non si estragga la scala per tutta la lunghezza, il blocco **(8)**, composto dai restanti pioli non estratti deve trovarsi con i cappucci protettivi **(7)** all'estremità superiore della scala.

1. Posizionare la scala su un fondo stabile e piano.
2. Stabilizzare la scala poggiando un piede sulla traversa **(2)**.
3. Estrarre la scala piolo per piolo dal basso verso l'alto fino a raggiungere la lunghezza desiderata (vedi **Fig. D**).
Con l'ausilio del dispositivo di arresto ciascuna sezione viene bloccata automaticamente non appena il relativo piolo **(5)** raggiunge l'estrazione massima.
4. Assicurarsi che ciascuna sezione della scala sia bloccata prima di salire (vedi paragrafo "Dispositivo di arresto").

Estrazione della scala fino alla lunghezza complessiva

1. Posizionare la scala su un fondo stabile e piano.
2. Stabilizzare la scala poggiando un piede sulla traversa **(2)**.
3. Estrarre la scala piolo per piolo dall'alto verso il basso fino a raggiungere la lunghezza complessiva (vedi **Fig. E e F**).
Tenere presente che i dispositivo di arresto della scala si bloccano solo dopo avere estratto la scala fino alla lunghezza complessiva.
4. Assicurarsi che ciascuna sezione della scala sia bloccata prima di salire (vedi paragrafo "Dispositivo di arresto").

Ripiegatura della scala



Quando si azionano i tasti di sbloccaggio inferiori (sul secondo piolo dal basso), tutti i pioli della parte soprastante della scala vengono sbloccati e ripiegati automaticamente. Iniziando da uno dei pioli superiori si sbloccano solo i pioli soprastanti, mentre quelli inferiori devono essere sbloccati separatamente.

1. Assicurarsi che la scala sia posizionata su un fondo stabile e piano.
2. Assicurarsi che durante la ripiegatura della scala le dita, le mani e le braccia

siano all'altezza dei tasti di sbloccaggio azionati (1).

3. Premere entrambi i tasti di sbloccaggio di un piolo verso il centro, in modo tale che sia visibile la zona rossa sottostante (vedi Fig. G).

Il dispositivo di arresto si sblocca e il resto della scala sopra il piolo viene ripiegato.

Pulizia e manutenzione

AVVERTENZA!

Pericolo di lesioni!

In caso di un utilizzo improprio vi è un rischio di lesioni, se i pioli o i montanti sono sporchi, è facile scivolare, cadere dalla scala e ferirsi.

- Mantenere pulita la scala. Rimuovere le impurità, p. es. sporcizia, residui di colore ecc. dopo ogni uso prima di ripiegare la scala.
- Lavare sempre i pioli.
- Fare eseguire i lavori di riparazione e manutenzione esclusivamente da persone esperte.
- In caso di riparazioni o sostituzione dei componenti, come p. es. i piedini, contattare il produttore o il rivenditore qualora necessario.

INDICAZIONE!

Pericolo di danneggiamento!

Una pulizia inappropriata può causare danneggiamenti.

- Non usare detersivi aggressivi, spazzole con setole di metallo o di nylon né oggetti di pulizia appuntiti o metallici come coltelli, spatole dure o simili. Questi oggetti possono danneggiare le superfici.
- Tenere i cappucci protettivi e i cappucci antiscivolo della traversa puliti e privi di particelle abrasive. Queste impurità possono danneggiare le superfici.
- Pulire la scala con una scopa o un panno.
- Asciugare bene la scala e, in particolare, i pioli dopo il lavaggio.
- Non eseguire in nessun caso autonomamente i lavori di riparazione e manutenzione sulla scala.
Rivolgersi al produttore o a un'officina specializzata all'indirizzo di assistenza specificata sul certificato di garanzia.
In caso di riparazioni eseguite autonomamente o di manipolazioni errate decadono i diritti di garanzia.
- Non modificare la costruzione della scala.

Trasporto e stoccaggio

- Immagazzinare la scala sempre in condizioni chiuse e bloccate possibilmente in posizione dritta, p. es. appesa dai montanti a un dispositivo di sospensione oppure appoggiata su una superficie pulita.
- Immagazzinare la scala sempre solo in un luogo nel quale non può essere danneggiata da veicoli, oggetti pesanti o sporcizia.
- Immagazzinare la scala sempre solo in un luogo nel quale non può rappresentare un pericolo di inciampo o un ostacolo.
- Immagazzinare la scala sempre solo in un luogo nel quale è protetta dal libero accesso e non può essere usata per scopi criminali.
- In caso di utilizzo permanente e di libero accesso (p. es. su un'impalcatura) la scala deve sempre essere protetta contro l'accesso, in modo tale da potere impedire un uso da parte di persone non autorizzate (p. es. bambini che giocano).
- Dopo ogni uso ripiegare completamente la scala e bloccarla con l'ausilio della cinghia **(4)**, al fine di evitare che venga involontariamente aperta.
- Immagazzinare la scala in un luogo asciutto.
- Immagazzinare la scala fuori dalla portata di bambini.
- Non permettere ai bambini di manipolare la scala incustoditi.
- Immagazzinare la scala in un luogo non esposto ai raggi solari diretti.
- Lo stoccaggio deve avvenire in posizione chiusa ed eretta.

Cause di incidenti

Il seguente elenco incompleto dei rischi riporta i pericoli tipici e gli esempi di frequenti cause di incidenti durante l'uso della scala.

Considerare i seguenti rischi legati all'uso della scala come base per lavorare in modo sicuro ed evitare incidenti.

a) Perdita della stabilità

1. posizionamento errato della scala (p. es. angolo di inclinazione delle scale da appoggio oppure apertura non completa delle scale doppie);
2. scivolamento dell'estremità inferiore della scala verso l'esterno, p. es. allontanamento dalla parete alla quale è appoggiata la scala;
3. scivolamento laterale dalla scala, caduta laterale o ribaltamento della piattaforma superiore (p. es. a causa di un'esposizione eccessiva o una stabilità insufficiente sulla piattaforma superiore);
4. condizioni deteriorate della scala (cappucci di gomma mancanti o danneggiati sulla traversa);

5. discesa in alto da una scala non bloccata;
6. fondo inadatto nel luogo di installazione della scala (p. es. pavimento instabile, morbido, cedevole, superfici scivolose o sporche);
7. condizioni atmosferiche sfavorevoli (p. es. vento);
8. collisioni con una scala, p. es. da parte di veicoli o porte;
9. scelta errata della scala (p. es. scala troppo corta, impiego improprio).

b) Uso improprio

1. installazione della scala nella posizione d'uso;
2. installazione e smontaggio della scala;
3. trasporto di oggetti durante la salita sulla scala.

c) Scivolamento, inciampo e caduta

1. calzature inadatte;
2. pioli sporchi;
3. comportamento incosciente da parte dell'utente (p. es. salire due gradini per volta, usare i montanti come scivolo).

d) Deterioramento della costruzione della scala

1. condizioni deteriorate della scala (p. es. montanti danneggiati, usura);
2. sovraccarico della scala.

e) Pericoli elettrici

1. lavori inevitabili sotto tensione (p. es. ricerca guasti);
2. installazione della scala nelle dirette vicinanze di mezzi di esercizio elettrici sotto tensione (p. es. condutture libere ad alta tensione);
3. danneggiamento dei mezzi di esercizio elettrici causato dalle scale (p. es. copertura o isolamenti di sicurezza);
4. scelta errata del tipo di scala per lavori elettrici.

Dati tecnici

Numero dell'articolo: 4000722004

Carico massimo ammissibile: 150 kg

Lunghezza massima: 2,63 m

Angolo di inclinazione: 65°–75°

Peso: 8 kg

Numero massimo ammissibile di utenti: 1

Numero dell'articolo: 4000722005

Carico massimo ammissibile: 150 kg

Lunghezza massima: 3,27 m

Angolo di inclinazione: 65°–75°

Peso: 11,28 kg

Numero massimo ammissibile di utenti: 1

Smaltimento

Smaltimento dell'imballaggio

Sottoporre l'imballaggio al processo di riciclaggio. Introdurre il cartoncino e il cartone nei contenitori della carta e le pellicole nella raccolta differenziata.

Smaltimento della scala

Smaltire la scala secondo le disposizioni e leggi valide nel proprio paese.



Polski

Zakres dostawy / części produktu

1. Przycisk zwalniający (urządzenie blokujące)
2. stabilizatorem przy stopkach (noga)
3. Antypoślizgowa czapka (stabilizatorem)
4. Pas
5. Szczebel
6. belka
7. Czapka ochronna (Szczebel)
8. Blokowanie formacji powyżej
(z drabiną nie przedłużoną do maksymalnej długości)
9. Śruba sześciokątna z nakrętką , 2 ×
10. Kołpak ochronny (ściana), 2 ×
11. Śruba, 4 ×

Spis treści

Informacje ogólne	90
Bezpieczeństwo.....	93
Pierwsze uruchomienie	98
Korzystanie z drabiny	99
Czyszczenie i konserwacja.....	102
Transport i przechowywanie	103
Przyczyny wypadków.....	103
Dane techniczne	105
Utylizacja.....	105

Informacje ogólne

Przeczytanie i przechowywanie instrukcji obsługi

Niniejsza instrukcja obsługi dotyczy tej aluminiowej drabiny teleskopowej (zwanej dalej tylko „drabiną”). Zawiera ona ważne informacje dotyczące bezpieczeństwa i zastosowania.

Przed użyciem drabiny należy przeczytać dokładnie instrukcję obsługi, w szczególności wskazówki bezpieczeństwa. Nieprzestrzeganie tej instrukcji obsługi może spowodować poważne obrażenia ciała lub uszkodzenia drabiny.

Instrukcja obsługi jest oparta na normach i zasadach obowiązujących w Unii Europejskiej. Należy przestrzegać również wytycznych i przepisów prawa obowiązujących w poszczególnych krajach.

Instrukcję obsługi należy zachować do dalszego wykorzystania. W przypadku przekazywania drabiny osobom trzecim, należy przekazać koniecznie niniejszą instrukcję obsługi.

Objaśnienie znaków

Poniższe symbole i hasła są używane w niniejszej instrukcji obsługi, na drabinie lub na opakowaniu.

OSTRZEŻENIE

Ten symbol/hasło oznacza zagrożenie o średnim stopniu ryzyka, które może skutkować śmiercią lub poważnymi obrażeniami ciała, jeżeli nie uda się go uniknąć.

OSTROŻNIE!

Ten symbol/hasło oznacza zagrożenie o niskim stopniu ryzyka, które może skutkować niewielkimi lub średnimi obrażeniami ciała, jeżeli nie uda się go uniknąć.

WSKAZÓWKA!



To hasło ostrzega przed możliwymi szkodami rzeczowymi. Ten symbol oznacza przydatne informacje dodatkowe dotyczące użytkowania lub zastosowania.



Type Approved
Safety
Regular Production
Surveillance

www.tuv.com
ID 000000000

„TÜV Rheinland potwierdza, że drabina teleskopowa jest zgodna z właściwymi wymaganiami bezpiecznego produktu”.
ID 1111223368



Przed użyciem drabiny należy przeczytać ze zrozumieniem instrukcję obsługi.



Ostrzeżenie, upadek z drabiny! Nieprawidłowe użytkowanie stwarza niebezpieczeństwo obrażeń ciała. Można się łatwo poślizgnąć lub spaść z drabiny i doznać obrażeń ciała.



Drabinę należy umieścić „Back” skierowanym do ściany i „Front” do użytkownika.



Podczas ustawiania drabiny należy uwzględnić wymagany kąt nachylenia. Kąt nachylenia / kąt ustawienia drabiny musi wynosić około 75° (proporcja 1:4).



Należy przestrzegać maksymalnej granicy obciążenia 150 kg.



Należy pamiętać, że drabina musi wystawać ponad punkt przyłożenia na co najmniej 1 m.

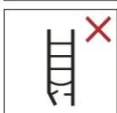

Przed użyciem drabiny należy zawsze wykonać jej kontrolę wzrokową.



Przed użyciem drabiny należy zawsze sprawdzać jej nóżki.



Zabezpieczyć górny i dolny koniec drabiny



Maksymalna liczba użytkowników na drabinie wynosi 1. Upewnić się, że na drabinie znajduje się jednocześnie zawsze tylko jedna osoba.



Unikać wychylania się na bok. Unikać prac powodujących obciążenie boczne drabiny, np. wiercenia z boku przez stałe materiały.



Schodzenie z drabiny w bok na inną powierzchnię jest niedozwolone.



Upewnić się, że w miejscu ustawienia nie ma żadnych zanieczyszczeń na podłodze.



Ustawiać drabinę tylko na stabilnym podłożu.



Na każdym szczeblu drabiny przeznaczonym do wchodzenia może zawsze znajdować się tylko jedna osoba.



Ostrzeżenie, zagrożenie elektryczne!

Podczas transportu drabiny należy uważać na zagrożenia spowodowane przewodami elektrycznymi.



Nie stosować drabiny jako przejścia.



Wchodzić i schodzić zawsze z twarzą zwróconą do drabiny.



Zwrócić uwagę na prawidłowe przyłożenie górnego końca drabiny.



Drabiny nie można używać na podłożu nierównym lub niestabilnym.



Podczas używania drabiny należy zwracać uwagę na prawidłowy kierunek ustawienia.



Z drabiny można korzystać tylko w połączeniu ze stabilizatorem przy stopkach (noga).



Przed użyciem drabiny wszystkie wysunięte szczeble muszą być zablokowane.

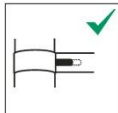

Szczebel zablokowany.

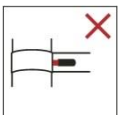

Szczebel odblokowany.

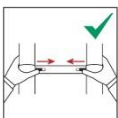

Podczas wsuwania drabiny ręce muszą znajdować się na słupkach zewnętrznych i nigdy nie można ich układać na szczeblach podczas wsuwania.

Bezpieczeństwo

Użytkowanie zgodne z przeznaczeniem



Drabina jest przeznaczona wyłącznie do pomocy przy wchodzeniu z maksymalnym obciążeniem 150 kg. Jest przeznaczony do użytku prywatnego i komercyjnego.

Drabina jest zaprojektowana wyłącznie jako drabina przystawna, tzn. musi być opierana w punkcie przyłożenia pod kątem nachylenia ok. 1:4.

Używać drabiny tylko zgodnie z opisem w niniejszej instrukcji obsługi. Każde inne zastosowanie jest traktowane jako niezgodne z przeznaczeniem i może spowodować szkody rzeczowe, a nawet obrażenia ciała. Drabina nie jest zabawką.





Producent lub dystrybutor nie ponosi odpowiedzialności za szkody powstałe w wyniku użytkowania niezgodnego z przeznaczeniem lub nieprawidłowego.

Wskazówki bezpieczeństwa

OSTRZEŻENIE!

Niebezpieczeństwo poważnych obrażeń ciała!

W przypadku niewłaściwego zastosowania lub niewłaściwego użytkowania drabiny powstają ryzyka, które mogą spowodować poważne obrażenia ciała, a nawet śmierć.

- Z drabiny mogą korzystać tylko osoby, które są w dobrym stanie zdrowie. Niektóre stany zdrowia, przyjmowanie leków oraz nadużywanie alkoholu i narkotyków mogą spowodować zwiększone zagrożenie dla bezpieczeństwa podczas korzystania z drabiny. 
- Podczas transportu drabin na wspornikach dachowych lub w samochodzie ciężarowym należy się upewnić, że drabiny są zamocowane/umieszczone we właściwy sposób, aby uniknąć obrażeń ciała i szkód rzeczowych.
- Po dostarczeniu drabiny i przed pierwszym użyciem sprawdzić drabinę, aby ustalić stan i sprawność wszystkich części. 
- Wykonać kontrolę wzrokową drabiny pod kątem uszkodzeń i bezpiecznego użytkowania na początku każdego dnia roboczego, w którym drabiny musi być używana. 
- Upewnić się, że drabina jest odpowiednia do danego zastosowania.
- Nie używać uszkodzonej drabiny. 
- Usuwać wszystkie zanieczyszczenia z drabiny, np. wilgotną farbę, brud, olej lub śnieg, przed jej użyciem.
- Przed użyciem drabiny podczas pracy należy przeprowadzić ocenę ryzyka z uwzględnieniem przepisów prawa w kraju używania.
- Drabina musi być ustawiona we właściwej pozycji ustawienia, np. prawidłowy kąt ustawienia dla drabin przystawnych (kąt nachylenia ok. 1:4), szczeble i stopnie w poziomie.
- Urządzenia blokujące, jeżeli są założone, muszą zostać całkowicie zabezpieczone przed użyciem. 

- Drabina musi być ustawiona na płaskim, poziomym i nieruchomym podłożu.



- Drabina przystawna powinna być oparta o równą, stabilną powierzchnię i zabezpieczona przed użyciem, np. przez zamocowanie jej lub użycie właściwego urządzenia do zabezpieczania stabilności.



- Drabiny nigdy nie wolno ustawiać w nowym położeniu od góry.

- Jeżeli drabina zostanie ustawiona w położeniu, należy zwrócić uwagę na ryzyko kolizji, np. z pieszymi, pojazdami lub drzwiami. W miarę możliwości blokować drzwi i okna w obszarze roboczym, ale nie wyjścia awaryjne.

- Sprawdzać otoczenie pod kątem źródeł niebezpieczeństw, np. przewodów napowietrznych wysokiego napięcia lub innych odsoniętych elektrycznych środków roboczych, przed ustawieniem drabiny i wejściem na nią.



- Ustawiać drabinę zawsze na nóżkach, a nie na szczelkach lub stopniach.

- Nie ustawiać drabiny na powierzchniach śliskich (np. lodzie, powierzchniach pustych lub stabilnych znacznie zanieczyszczonych), jeżeli przez dodatkowe środki nie uda się zapobiec ślizganiu drabiny lub nie ma możliwości dostatecznego oczyszczenia zabrudzonych miejsc.

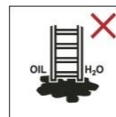

- Nigdy nie przekraczać obciążenia użytkowego drabiny. Maksymalny udźwig drabiny wynosi 150 kg.



- Stojąc na drabinie, nie odchyłać się za mocno od niej. Zawsze należy stać obiema stopami na tym samym stopniu i utrzymywać środek ciała (pępek) między dźwigarami.











- Bez dodatkowego zabezpieczenia nigdy nie wolno schodzić z drabiny na większej wysokości. Zamocować drabinę lub użyć odpowiedniego urządzenia do zabezpieczania stabilność.

- Nie używać trzech górnych szczelki drabiny jako powierzchni do stawania. Uwaga, najwyższy nośnik nie jest szczelką. Najwyższy nośnik również nie może być używany jako powierzchnia do stawania.



- Nie używać drabiny do łatwych i krótkich prac.

- Nie używać drabiny do prac pod napięciem elektrycznym. Drabina składa się z materiału przewodzącego. W przypadku niemożliwych do uniknięcia prac pod napięciem elektrycznym nie używać przewodzących drabin.  
- Nie używać drabiny na zewnątrz w przypadku niekorzystnych warunków atmosferycznych, np. przy silnym wietrze lub burzy.
- Upewnić się, że dzieci nie bawią się drabiną. Nie pozostawać ustawionej drabiny bez nadzoru.
- Nie pozwalać dzieciom zbliżać się do drabiny.
- W miarę możliwości blokować drzwi i okna w obszarze roboczym, ale nie wyjścia awaryjne.
- Wchodzić na drabinę i schodzić z niej zawsze twarzą do drabiny. 
- Podczas wchodzenia i schodzenia dobrze trzymać się drabiny. Podczas prac na drabinie trzymać się lub zastosować inne środki bezpieczeństwa, jeżeli nie jest to możliwe. 
- Nie używać drabiny do przechodzenia lub jako mostek. 
- Wchodząc na drabinę należy nosić odpowiednie stabilne obuwie.
- Unikać prac na drabinie z jednostronnym obciążeniem, na przykład bocznego wiercenia przez twarde materiały (np. cegły lub beton). 
- Nie pozostawać za długo bez regularnych przerw na drabinie (zmęczenie stanowi niebezpieczeństwo). Zejść z drabiny natychmiast po poczuciu zmęczenia.
- Drabiny przystawne do dostępu do wyższej wysokości powinny być wysunięte co najmniej 1 m ponad punkt przyłożenia. 
- Nie wchodzić wyżej niż ostatni metr drabiny przystawnej
Maksymalna wysokość stojąca Art. 4000722004: 1,37 m
Maksymalna wysokość stojąca Art. 4000722005: 1,98 m  

- Przebywając na drabinie należy transportować tylko lekkie, poręczne przedmioty. Podczas prac na drabinie należy zawsze trzymać się jedną ręką, a jeżeli nie ma takiej możliwości, należy podjąć dodatkowe środki bezpieczeństwa.
- 
- Przed użyciem i wejściem na drabinę należy się upewnić, że urządzenia blokujące drabiny są sprawne, a wszystkie wysunięte odcinki są prawidłowo zablokowane. Używać drabiny tylko wtedy, gdy działa sprawnie.
- 
- Przed wejściem na drabinę należy się upewnić się, że w pobliżu nie znajdują się przewody lub rury, niezabezpieczone okna i drzwi oraz występy murów.
 - Nie używać drabiny, jeżeli brakuje jednej lub kilku nakładek antypoślizgowych dla nogi bądź są widoczne uszkodzenia.
 - Ustawiać drabinę tak, aby była zawsze dostępna.
 - Wchodzić szczebel po szczeblu na drabinę i nie pomijać kilku szczebli.
 - Nie zsuwać się po dźwigarach.
 - W razie potrzeby zabezpieczyć stabilność drabiny przez dodatkowe działania, np. przez przymocowanie drabiny do nieruchomego zakotwienia.
 - Podczas pracy na większych wysokościach należy zabezpieczyć drabinę przez dodatkowe działania.
 - Transportować drabinę tylko wtedy, gdy jest całkowicie zsunięta lub zabezpieczona pasem.
 - Nie przesuwać drabiny, jeżeli stoi na niej osoba.
 - Nie układać narzędzi ani przedmiotów na szczeblach i nie zawieszać nic na drabinie.
 - Nie ciągnąć mocno za przedmioty i nie wywierać silnego nacisku na przedmioty, stojąc na drabinie. Drabina mogłaby się przewrócić.
 - Wchodząc na drabinę należy zawsze nosić wąsko przylegającą odzież. Szeroka odzież może się zaplątać i spowodować upadek z drabiny.
 - Nie przedłużać drabiny prowizorycznie ani nie zmieniać jej kształtu i funkcji w żaden inny sposób.
 - Drabiny nigdy nie wolno ustawiać w nowym położeniu od góry.
 - W przypadku korzystania na zewnątrz zwracać uwagę na wiatr.

Pierwsze uruchomienie

Sprawdzanie drabiny i zakresu dostawy

OSTRZEŻENIE!

Niebezpieczeństwo obrażeń ciała!

W przypadku korzystania z uszkodzonej drabiny lub niewłaściwego użytkowania drabiny istnieje duże ryzyko obrażeń ciała.

- - Po dostarczeniu drabiny i przed pierwszym użyciem sprawdzić drabinę, aby ustalić stan i sprawność wszystkich części.

OSTRZEŻENIE!

Niebezpieczeństwo uduszenia!

Jeżeli dzieci będą bawić się folią opakowaniową, mogą się w niej zaplątać i udusić.

- - Nie pozwalać dzieciom bawić się folią opakowaniową.

WSKAZÓWKA!

Niebezpieczeństwo uszkodzenia!

Jeżeli opakowanie zostanie otwarte nieostrożnie ostrym nożem lub innymi ostro zakończonymi przedmiotami, może dojść do uszkodzenia drabiny.

- Podczas otwierania należy zachować ostrożność.

1. Wyjąć drabinę z opakowania.
2. Sprawdzić, czy dostawa jest kompletna (patrz **rys. A**).
3. Sprawdzić, czy drabina lub poszczególne elementy są uszkodzone. Jeżeli tak, nie wolno używać drabiny. Należy zwrócić się do dystrybutora.

Montaż nakładek ochronnych (ściana)

- - Przed użyciem zamontować obydwie nakładki ochronne za pomocą obydwu dostarczonych śrub (patrz **rys. I**).
- - NIGDY nie używać drabiny bez nakładek ochronnych.

Montaż nogi

OSTROŻNIE!

Obrażenia ciała i szkody rzeczowe!

Drabina może się przewrócić podczas montażu nogi. Może przy tym dojść do szkód rzeczowych i obrażeń ciała.

- - Podczas montażu nogi zwrócić uwagę, aby drabina się nie przewróciła.
 - - W razie potrzeby poprosić o pomoc przy montażu drugą osobę.
1. Ustawić nogę **(2)** z nakładkami antypoślizgowymi **(3)** na ziemi (patrz **rys. H**).
 2. Założyć dźwigary **(6)** na nogę tak, aby otwory montażowe dźwigarów i nogi

były ułożone na sobie.

3. Przełożyć śruby sześciokątne (9) przez otwory montażowe.

4. Zamocować wszystkie śruby nakrętkami.

UWAGA! – Przed użyciem drabiny teleskopowej należy sprawdzić poniższe punkty:

- Sprawdzić, czy dźwigary / nogi (części pionowe) / szczeble
- / najwyższy nośnik / noga nie są wygięte, pogięte, przekręcone, wgniecione, pęknięte, skorodowane lub zbutwiałe.
- Sprawdzić, czy dźwigary / nogi (części pionowe) / szczeble / najwyższy nośnik / noga wokół punktów mocowania innych części znajdują się w dobrym stanie.
- Sprawdzić, czy nie brakuje mocowań (z reguły nity, śruby, sworznie) oraz czy nie są one poluzowane lub skorodowane.
- Sprawdzić, czy nie brakuje dźwigarów / nóg (części pionowe) / szczebli / najwyższego nośnika / nogi oraz czy nie są one poluzowane, mocno zużyte, skorodowane lub uszkodzone.
- Sprawdzić, czy mechanizmy blokujące i wskaźniki blokujące działają prawidłowo, nie brakuje ich, nie są poluzowane, silnie zużyte, skorodowane lub uszkodzone, a segmenty szczebli prawidłowo się blokują.
- Sprawdzić, czy nie brakuje nóżek gumowych, czy nie są poluzowane, silnie zużyte, skorodowane lub uszkodzone.
- Sprawdzić, czy drabina nie jest zanieczyszczona (np. brudem, farbą, olejem lub smarem).
- Sprawdzić, czy wskaźniki blokady są sprawne i widoczne.
- Sprawdzić uchwyt pod kątem pęknięć i innych błędów, np. pękniętych części.
- Zwrócić uwagę, aby między nośnikami i szczeblami/stopniami nie doszło do ruchu względnego.

Jeżeli wynik jednej z powyższych kontroli nie będzie zadowalający, **NIE** wolno używać drabiny!

Korzystanie z drabiny

OSTRZEŻENIE!

Niebezpieczeństwo poważnych obrażeń ciała!

Nieprawidłowe używanie drabiny może spowodować obrażenia ciała u siebie i u innych osób.

- – Wchodzić na drabinę tylko w następujących sytuacjach:
 - została ustawiona we właściwym miejscu i zgodnie z instrukcjami,

- użytkownika ma założone stabilne buty,

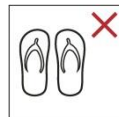

- przeczytane zostały ze zrozumieniem wszystkie informacje w rozdziale „Bezpieczeństwo”.
 - – Przed wejściem na drabinę należy się upewnić, że urządzenia blokujące drabiny są sprawne, a wszystkie wysunięte odcinki są prawidłowo zablokowane.
 - – Jeżeli drabina jest rozstawiona, nie pozostawiać dzieci samych i bez nadzoru.
 - – Nie stawać na trzy najwyższe szczeble ani na najwyższy nośnik drabiny.
 - – Stojąc na drabinie nie wolno jej poruszać.
 - – Podczas przestawiania drabiny upewnić się, że jest ona prawidłowo zabezpieczona.
 - – Wchodzić na drabinę tylko wtedy, gdy została ona ustawiona pod prawidłowym kątem przyłożenia 75° (kąt nachylenia 1:4).

OSTROŻNIE!

Niebezpieczeństwo zgniecenia!

Nieprawidłowe postępowanie podczas wyciągania lub zsuwania drabiny może spowodować zakleszczenie palców lub zgniecenie.

- – Podczas wyciągania i zsuwania drabiny należy zachować ostrożność.
- – Zwrócić uwagę, aby podczas zsuwania palce, dłonie i ręce znajdowały się na jednej wysokości z naciskanymi przyciskami odblokowującymi.

Urządzenie blokujące

Za pomocą urządzeń blokujących na szczeblach **(5)** blokowane są poszczególne odcinki drabiny podczas jej wysuwania.

- – Przed wejściem na drabinę należy sprawdzać zawsze, czy wszystkie odcinki są prawidłowo zablokowane:
- Urządzenie blokujące odcinka **jest zablokowane**, jeżeli obok obydwu przycisków odblokowujących 1 szczebla czerwony odcinek **nie jest widoczny** (patrz **rys. B**).
- Wywierając nacisk na odpowiedni szczebel, nie można go przesunąć w dół.
- Urządzenie blokujące odcinka **nie jest zablokowane**, jeżeli obok jednego lub obydwu przycisków odblokowujących 1 szczebla czerwony odcinek jest **widoczny** (patrz **rys. C**). Wywierając nacisk na odpowiedni szczebel, można go przesunąć w dół.

-- Należy pamiętać, że podczas wyciągania drabiny od góry do dołu poszczególne odcinki są zablokowane dopiero wtedy, gdy drabina zostanie wyciągnięta na długość całkowitą.

Wyciąganie drabiny

Wyciąganie drabiny o kilka szczebli



Jeżeli drabina nie zostanie wyciągnięta na pełną długość, to utworzone bloki **(8)** z pozostałych niewyciągniętych szczebli z nakładkami ochronnymi **(7)** muszą znajdować się na górnym końcu drabiny.

1. Ustawiać drabinę na stabilnym i równym podłożu.
2. Stabilizować drabinę, stawiając stopę na nodze **(2)**.
3. Wyciągać drabinę od dołu do góry szczebel po szczeblu do żądanej długości (patrz **rys. D**).
1. Za pomocą urządzenia blokującego każdy odcinek zostanie automatycznie zablokowany, kiedy odpowiedni szczebel **(5)** zostanie wysunięty maksymalnie.
4. Przed wejściem na drabinę upewnić się, że każdy jej odcinek jest zablokowany (patrz punkt „Urządzenie blokujące”).

Wyciąganie drabiny na długość całkowitą

1. Ustawiać drabinę na stabilnym i równym podłożu.
2. Stabilizować drabinę, stawiając stopę na nodze **(2)**.
3. Wyciągać drabinę od góry do dołu szczebel po szczeblu na długość całkowitą (patrz **rys. E i F**).
Należy pamiętać, że urządzenia blokujące drabiny blokują się dopiero po wyciągnięciu drabiny na długość całkowitą.
4. Przed wejściem na drabinę upewnić się, że każdy jej odcinek jest zablokowany (patrz punkt „Urządzenie blokujące”).

Zsuwanie drabiny



Po naciśnięciu najniższych przycisków odblokowujących (na drugim szczeblu od dołu) wszystkie szczeble części drabiny powyżej zostaną odblokowane automatycznie i zsunęte. Zaczynając od górnych szczebli odblokowane zostaną tylko szczeble znajdujące się powyżej, a szczeble znajdujące się poniżej muszą zostać odblokowane oddzielnie.

1. Upewnić się, że drabina jest ustawiona na stabilnym i równym podłożu.
2. Zwrócić uwagę, aby podczas zsuwania palce, dłonie i ręce znajdowały się na jednej wysokości z naciskanymi przyciskami odblokowującymi **(1)**.
3. Nacisnąć obydwa przyciski odblokowujące jednego szczebla do środka, aby widoczny był czerwony obszar poniżej (patrz **rys. G**).

Urządzenie blokujące zostaje odblokowane, a reszta drabiny nad szczeblem zostaje zsunięta.

Czyszczenie i konserwacja

OSTRZEŻENIE!

Niebezpieczeństwo obrażeń ciała!

W przypadku nieprawidłowego użytkowania występuje niebezpieczeństwo obrażeń ciała, jeżeli szczeble lub dźwigary są zanieczyszczone, użytkownik może łatwo się poślizgnąć, spaść z drabiny lub doznać obrażeń.

- - Utrzymywać drabinę w czystości. Usuwać zanieczyszczenia, np. brud, resztki farby itd. po każdym użyciu przed zsunięciem drabiny.
- - Zawsze myć szczeble.
- - Wykonanie prac naprawczych i konserwacyjnych zlecać wyłącznie wykwalifikowanym osobom.
- - Podczas napraw i wymiany części, np. nóżek, należy w razie potrzeby skontaktować się z producentem lub dystrybutorem.

WSKAZÓWKA!

Niebezpieczeństwo uszkodzenia!

Nieprawidłowe czyszczenie może spowodować uszkodzenia.

- Nie używać agresywnych środków czyszczących, szczotek z włosiem metalowym lub nylonowym ani ostrych bądź metalowych przedmiotów do czyszczenia takich jak noże, twarde szpachle itp. Mogą one spowodować uszkodzenie powierzchni.
- Na nakładach ochronnych i nakładkach antypoślizgowych nogi nie może być brudu, ścinków ze szlifowania itp. Może to one spowodować uszkodzenie powierzchni.
- Drabinę należy czyścić szczotką lub ścierką.
- Po czyszczeniu należy dokładnie osuszyć drabinę, a w szczególności szczeble.
- Prac konserwacyjnych i napraw drabiny nigdy nie wykonywać samodzielnie.
- Zwrócić się do producenta lub specjalnego warsztatu pod adres serwisu podany na karcie gwarancyjnej.
- W przypadku samodzielnie wykonywanych napraw lub nieprawidłowego użytkowania wykluczone są roszczenia odpowiedzialności i gwarancyjne.
- Nie zmieniać konstrukcji drabiny.

Transport i przechowywanie

- Drabinę przechowywać zawsze w stanie zsuniętym i zablokowanym w miarę możliwości w położeniu prostym, np. zawiesić na urządzeniu do zawieszania na dźwigarach lub odstawić na płaskiej i czystej powierzchni.
- Drabinę przechowywać tylko tam, gdzie nie zostanie uszkodzona przez pojazdy, ciężkie przedmioty lub brud.
- Drabinę przechowywać zawsze tylko tam, gdzie nie może spowodować niebezpieczeństwa potknięcia ani przeszkadzać.
- Drabinę należy przechowywać bezpiecznie zawsze tylko tam, gdzie jest zabezpieczona przed swobodnym dostępem i nie może być wykorzystywana do celów niezgodnych z prawem.
- W przypadku długiego używania drabiny i związanego z tym swobodnego dostępu (np. na rusztowaniu) należy zawsze ją zabezpieczyć przed wykorzystywaniem przez nieuprawnione osoby tak, aby dostęp dla osób nieuprawnionych (np. bawiących się dzieci) został uniemożliwiony.
- Po każdym użyciu zsunąć drabinę całkowicie i zabezpieczyć pasem (4), aby nie dopuścić to jej przypadkowego rozsunięcia.
- Przechowywać drabinę w suchym miejscu.
- Przechowywać drabinę poza zasięgiem dzieci.
- Upewnić się, że dzieci nie bawią się drabiną bez nadzoru.
- Przechowywać drabinę poza miejscami z bezpośrednim nasłonecznieniem.
- Przechowywanie musi następować w pozycji zamkniętej i pionowej.

Przyczyny wypadków

Wymienione poniżej niepełne zestawienie ryzyk obejmuje typowe zagrożenia i przykłady częstych przyczyn wypadków podczas korzystania z drabin.

Podczas korzystania z drabiny należy uwzględnić wymienione ryzyka jako podstawę bezpiecznej pracy, aby uniknąć wypadków.

a) Utrata stabilności

1. Nieprawidłowe położenie drabiny (np. niewłaściwy kąt ustawienia drabin przystawnych lub niepełne otwarcie drabin stojących).
2. Ześlizgiwanie się dolnego końca drabiny na zewnątrz, np. od ściany, o którą oparta jest drabina.
3. Ześlizgiwanie się drabiny na bok, przewrócenie na bok i przechylenie górnego stopnia (np. przez zbyt dalekie wychylenie się lub niedostateczne przytrzymanie na najwyższym stopniu).

4. Zły stan drabiny (brakujące lub uszkodzone nakładki gumowe na nodze).
5. Schodzenie z niezabezpieczonej drabiny na wysokości.
6. Nieodpowiednie podłoże w miejscu ustawienia drabiny (np. niestabilna, miękka podłoga, obniżająca się podłoga, śliskie powierzchnie lub zanieczyszczone stałe powierzchnia).
7. Niekorzystne warunki atmosferyczne (np. wiatr).
8. Uderzenia w drabinę, np. przez pojazdy lub drzwi.
9. Wybór nieprawidłowej drabiny (np. za krótka drabina, nieodpowiednie zastosowanie).

b) Nieprawidłowe użytkowanie

- 1) Prostowanie drabiny w położeniu użytkowym.
- 2) Ustawianie i składanie drabiny.
- 3) Noszenie przedmiotów podczas wchodzenia na drabinę.

c) Poślizgnięcie, potknięcie i upadek

1. Nieodpowiednie obuwie.
2. Zanieczyszczone szczeble.
3. Lekkomyślne postępowanie użytkownika (np. wchodzenie przez dwa stopnie naraz, zsuwanie się po dźwigarach).

d) Zepsucie się konstrukcji drabiny

1. Zły stan drabiny (np. uszkodzone dźwigary, zużycie).
2. Nadmierne przeciążenie drabiny.

e) Zagrożenia elektryczne

1. Prace pod napięciem, których nie da się uniknąć (np. wyszukiwanie błędów).
2. Ustawienie drabiny bezpośrednio w pobliżu elektrycznych środków roboczych pod napięciem (np. przewody napowietrzne wysokiego napięcia).
3. Uszkodzenie elektrycznych środków roboczych przez drabiny (np. osłony lub izolacje ochronne).
4. Nieprawidłowo wybrany rodzaj drabiny do prac elektrycznych.

Dane techniczne

Numer artykułu: 4000722004

Maksymalne dopuszczalne obciążenie: 150 kg

Długość maksymalna: 2,63 m

Kąt nachylenia: 65°–75°

Ciężar: 8 kg

Maksymalna dozwolona liczba użytkowników: 1

Numer artykułu: 4000722005

Maksymalne dopuszczalne obciążenie: 150 kg

Długość maksymalna: 3,27 m

Kąt nachylenia: 65°–75°

Ciężar: 11,28 kg

Maksymalna dozwolona liczba użytkowników: 1

Utylizacja

Utylizacja opakowania

Utylizować opakowanie zgodnie z zasadami segregacji. Tekturę i karton wyrzucać z makulaturą, a folie do punktu zbiórki surowców wtórnych.

Utylizacja drabiny

Drabinę utylizować zgodnie z zasadami i przepisami prawa obowiązującymi w danym kraju.



NW/NORDWEST

NORDWEST Handel AG
Robert-Schuman-Straße 17
44263 Dortmund
Germany
Tel. +49 231 2222-3001
www.nordwest.com